

# Cierrapuertas

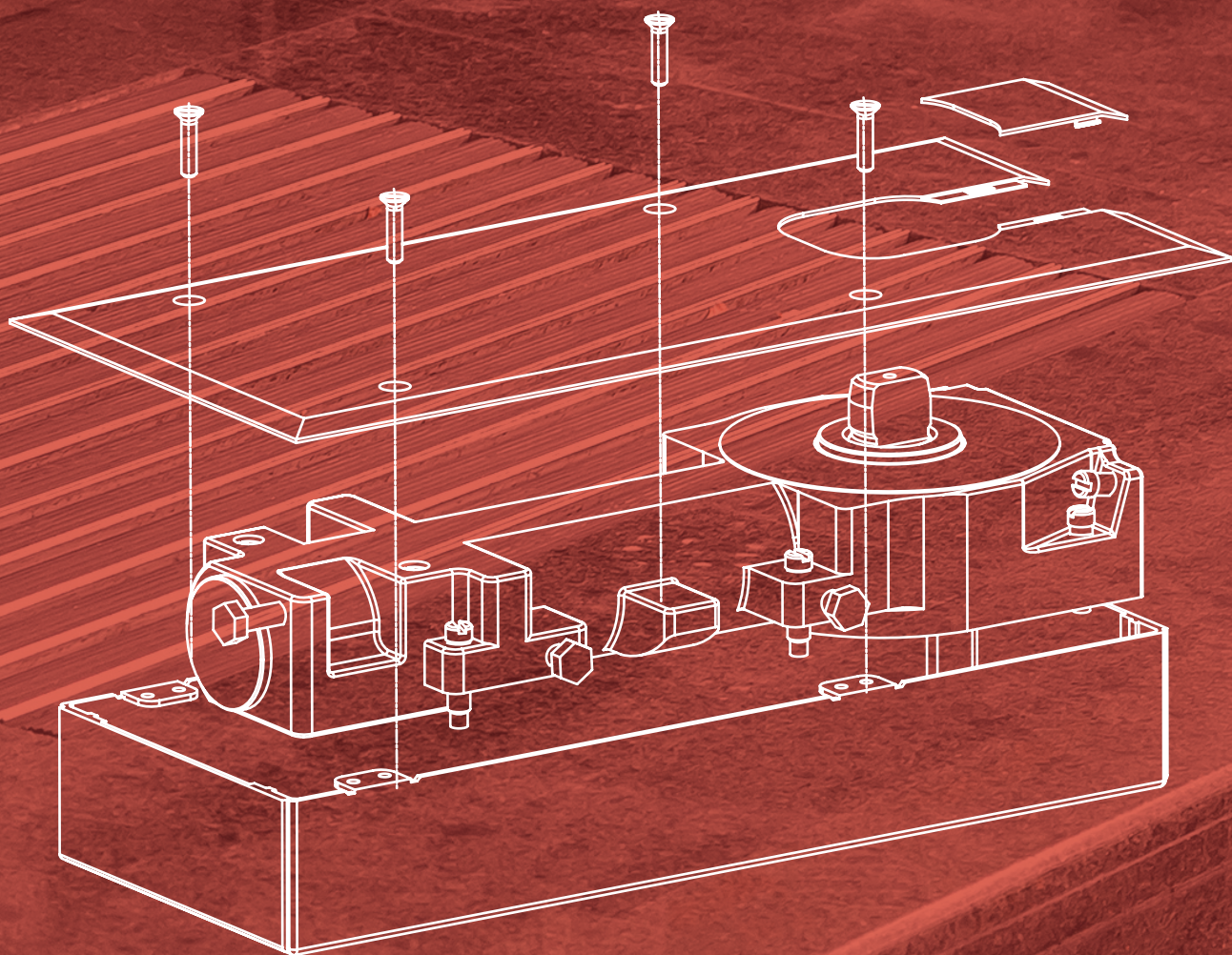

4.1 - DE SUELO.....210-215

4.2 - AÉREO.....216-217

## MODELO ESPLUGUES

### Características técnicas:

Los frenos se pueden suministrar:

- Estándar bloqueo 90°
- Variación grados (130°)
- Excéntrica Leva 1, 2 ó 3 cm más alta
- Sin retención a 90°

Tipos de leva:

- Cuadradillo francés 16/19
- Cuadradillo italiano 13/16
- Regleta (Cristalería Española)
- Europeo (Alemán)



Fuerza según la anchura de la puerta:

• Fuerza 1:	95 a 110 cm	Alto 230 cm	Peso máximo: 80 kg
• Fuerza 2:	80 a 95 cm	Alto 230 cm	Peso máximo: 70 kg
• Fuerza 3:	-80 cm	Alto 230 cm	Peso máximo: 55 kg
• Fuerza 10:	110 a 125 cm	Alto 230 cm	Peso máximo: 95 kg

Velocidad:

- Velocidad 1: 90° a 15°
- Velocidad 2: 15° a 0°
- Velocidad 3: Golpe final (opcional)

A	B	C	D	E	F	G	Ancho máx. puerta (mm)	Peso máx. puerta (kg)
68	233	164	252	181	82	54	1100	95

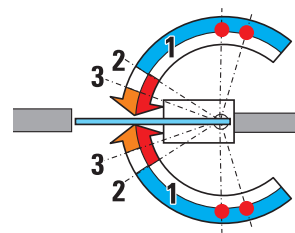
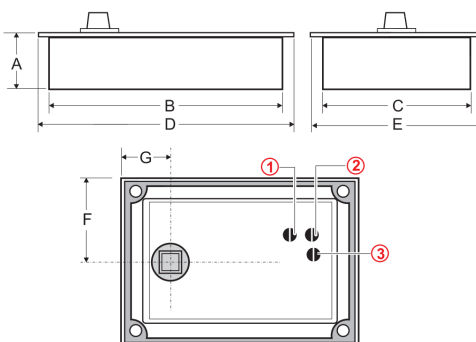

1. Velocidad de aproximación de 90° - 15°
2. Velocidad de cierre de 15° - 0°
3. Velocidad de golpe de 10° - 0°

### FRENO ESTÁNDAR CUADRADILLO FRANCÉS (C.F.)

Acabado: Inox brillo  
Caja y tapa incluidas

Fuerza 1	<b>4000.1 IB</b>
Fuerza 2	<b>4000.2 IB</b>

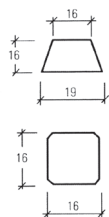

### FRENO ESTÁNDAR CUADRADILLO ITALIANO (C.I.)

Acabado: Inox brillo  
Caja y tapa incluidas

Fuerza 1	<b>4001.1 IB</b>
Fuerza 2	<b>4001.2 IB</b>

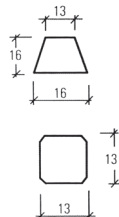
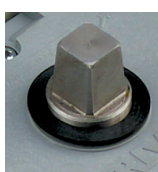

### FRENO ESTÁNDAR REGLETA ESPAÑOLA

Acabado: Inox brillo  
Caja y tapa incluidas

Fuerza 1	<b>4003.1 IB</b>
Fuerza 2	<b>4003.2 IB</b>

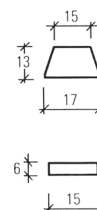

### FRENO ESTÁNDAR EUROPEO (ALEMÁN)

Acabado: Inox brillo  
Caja y tapa incluidas

Fuerza 1	<b>4004.1 IB</b>
Fuerza 2	<b>4004.2 IB</b>

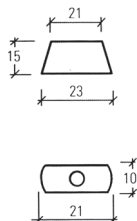

### CAJA METÁLICA

Dimensiones: 233 x 164 x 68 mm

**4000.C**

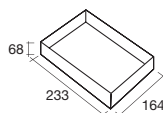
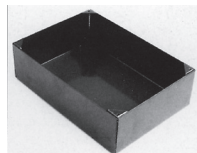

### TAPA COMPLETA

252 x 181 x 1 mm  
Lengüeta incluida

**Acabados:**

Inox brillo **4000.T IB**

### TAPA REPOSICIÓN FRENO SEVAX

320 x 200 x 1 mm  
Lengüeta incluida

Inox brillo **4000.1T IB**

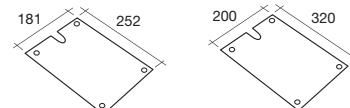

**MODELO G75**

**Características generales:**

- Mecanismo provisto de dos velocidades de cierre
  - 1ª velocidad de aproximación, actúa de 90° a 25°
  - 2ª velocidad de cierre, actúa de 25° a 0°
- Bloqueo estándar a 90°
- Ancho máximo de la puerta: 1100 mm
- Peso máximo de la puerta: 100 kg
- Fluido hidráulico termo constante. Punto de inflamación 160°, punto de congelación -40°
- Gran posibilidad de regulación dentro de la caja metálica, alto, ancho y diagonalmente

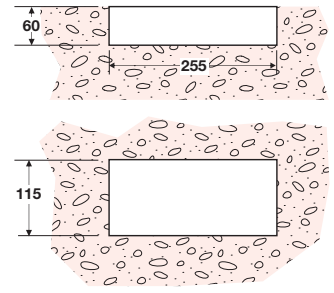

A	B	C	D	E	F	G	Ancho máx. puerta (mm)	Peso máx. puerta (kg)
55	250	110	270	135	55	55-65	1100	100

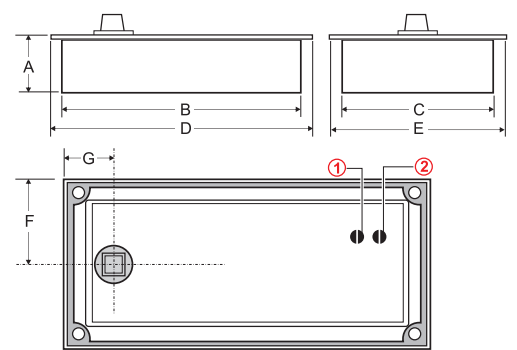

Cajetín para empotar

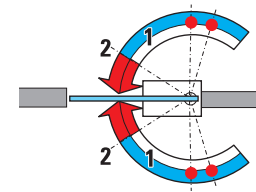

1. Velocidad de aproximación de 90° - 25°  
2. Velocidad de cierre de 25° - 0°

**FRENO G75 REGLETA ESPAÑOLA**

Caja y tapa incluidas

**Acabados:**

Inox brillo	<b>4038 IB</b>
Inox mate	<b>4038 IM</b>

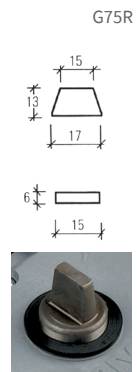

**FRENO G75 CUADRADILLO FRANCÉS (CF)**

Caja y tapa incluidas

**Acabados:**

Inox brillo	<b>4039 IB</b>
Inox mate	<b>4039 IM</b>

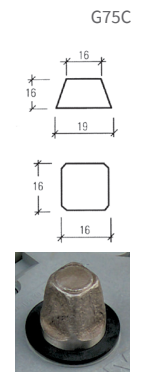

**NOVEDAD**

**¡DESCUBRE EL NUEVO MODELO G75C200!**

**TRIVEL**



## MODELO M-25

Un cierrapuertas de mecánica fiable, avalado por más de 5 millones de piezas instaladas y con una vida útil de más de diez años.

M 25

### Características técnicas:

- Características
- Resistencia EN 1154-2/3/5
- Peso máximo de la puerta 200 kg
- Ancho de puerta máx 1100 mm
- Regulación de la velocidad de cierre mediante dos válvulas (115°-15°, 15°-0°)
- 2 ajustes de fijación para la tapa de la caja de cemento
- Sistema Easy Opening para facilitar la apertura cuando se agota la inercia del primer escalón
- Facilidad de montaje gracias a la gran capacidad de ajuste
- Disponible versión con fuerza EN1154-4/5 con capacidad desde 200 kg hasta 350 kg
- Caja y tapa incluidas



\*Bajo pedido termoconstancia  
 \*Bajo pedido versión con pasador prolongado  
 \*Bajo pedido, versión con cabezas de perno intercambiables

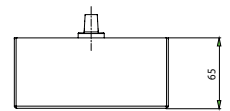

### EJE FRANCÉS

#### Acabados:

Inox mate	Fuerza 0 (Amarilla)	<b>5000.0 IM</b>
	Fuerza 1 (Roja)	<b>5001.1 IM</b>
	Fuerza 2 (Negra)	<b>5000.2 IM</b>

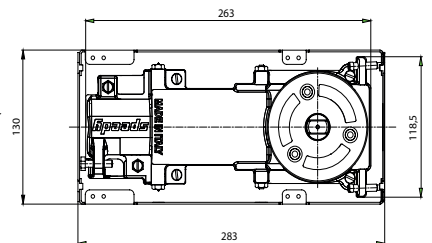
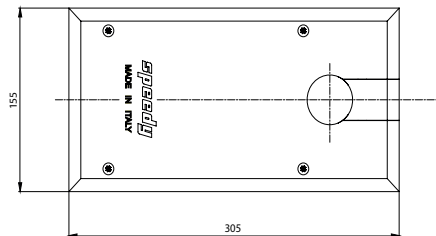

### EJE ITALIANO

#### Acabados:

Inox mate	Fuerza 0 (Amarilla)	<b>5001.0 IM</b>
	Fuerza 1 (Roja)	<b>5001.1 IM</b>
	Fuerza 2 (Negra)	<b>5001.2 IM</b>

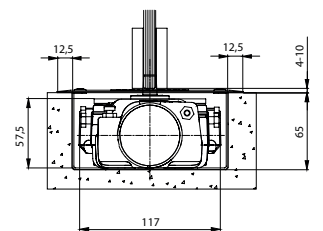
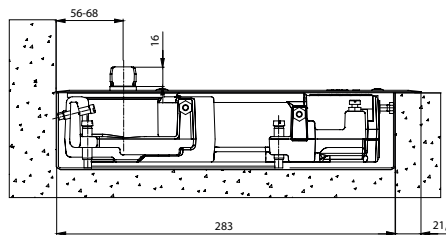

### EJE REGLETA

#### Acabados:

Inox mate	Fuerza 0 (Amarilla)	<b>5003.0 IM</b>
	Fuerza 1 (Roja)	<b>5003.1 IM</b>
	Fuerza 2 (Negra)	<b>5003.2 IM</b>

### TAPA

#### Acabados:

Inox mate	<b>5000.T IM</b>
Oro	<b>5000.T OR</b>

### CAJA METÁLICA FRENO M-25

<b>5000.C</b>
---------------



Ver vídeo demostrativo [www.vitrum.es](http://www.vitrum.es)

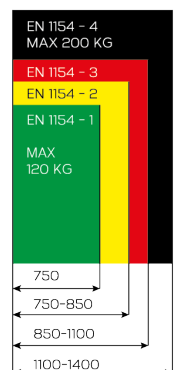
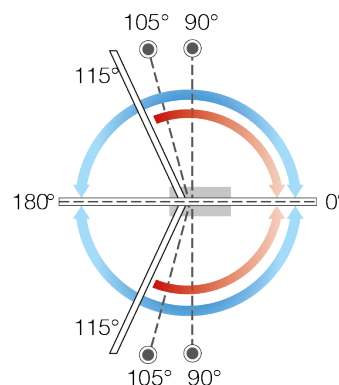

**MODELO M-60**

**TERMOCONSTANTE**

**Características técnicas:**

- Apertura total 180°
- Bloqueo a 90° (Sin retención bajo pedido)
- Caja y tapa incluidas

M 60

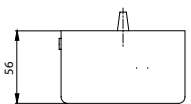
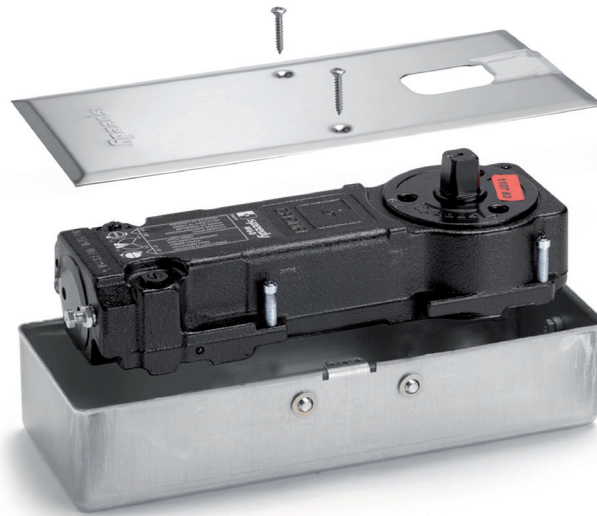

**EJE FRANCÉS**

**Acabados:**

Inox mate	Fuerza 0 (Amarilla)	<b>5020.0 IM</b>
	Fuerza 1 (Roja)	<b>5020.1 IM</b>

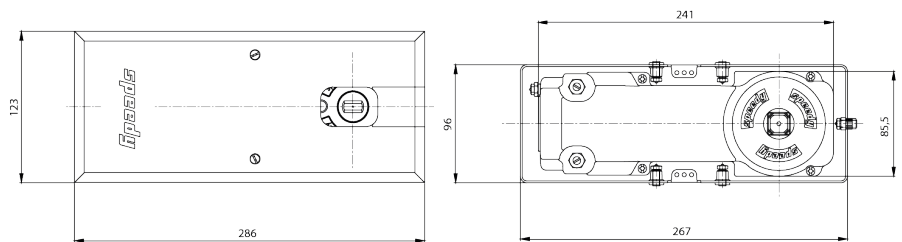

**EJE ITALIANO**

**Acabados:**

Inox mate	Fuerza 0 (Amarilla)	<b>5021.0 IM</b>
	Fuerza 1 (Roja)	<b>5021.1 IM</b>

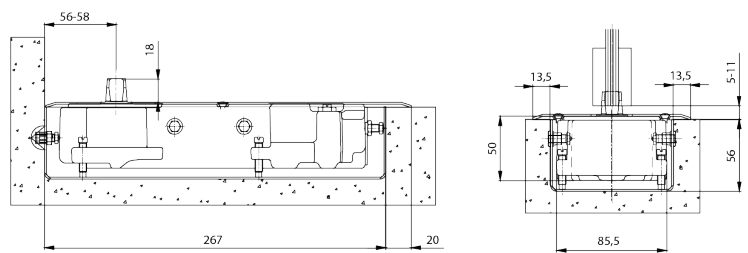

**EJE REGLETA**

**Acabados:**

Inox mate	Fuerza 0 (Amarilla)	<b>5023.0 IM</b>
	Fuerza 1 (Roja)	<b>5023.1 IM</b>

**TAPA**

**Acabados:**

Inox mate	<b>5020.T IM</b>
	<b>5020.T OR</b>

**CAJA METÁLICA**

<b>5020.C</b>
---------------

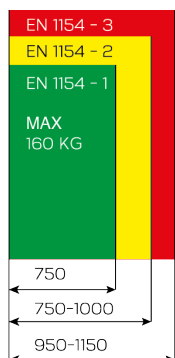
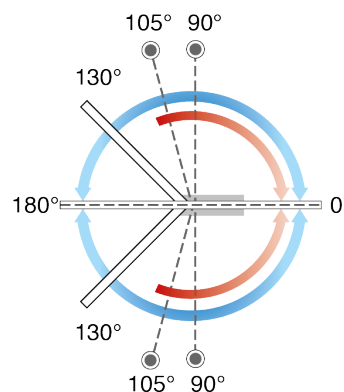



MODELO M-68

Características técnicas:

- Apertura total 120°
- Bloqueo a 90° (Sin retención bajo pedido)
- Peso máximo de la puerta: 100 kg
- Ancho máximo de la puerta: 950 mm
- EN-3 Fuerza 1 (roja)
- EN 1154 Tested
- Caja y tapa incluidas

M 68

EJE ITALIANO

Inox mate 5031.1 IM

EJE REGLETA

Inox mate 5033.1 IM

TAPA

5031.T IM

CAJA METÁLICA

5031.C

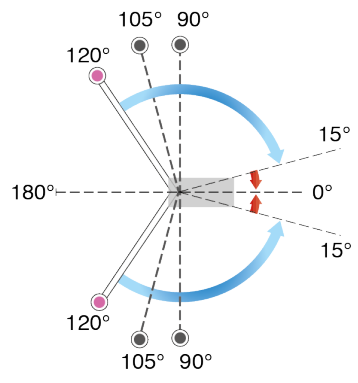
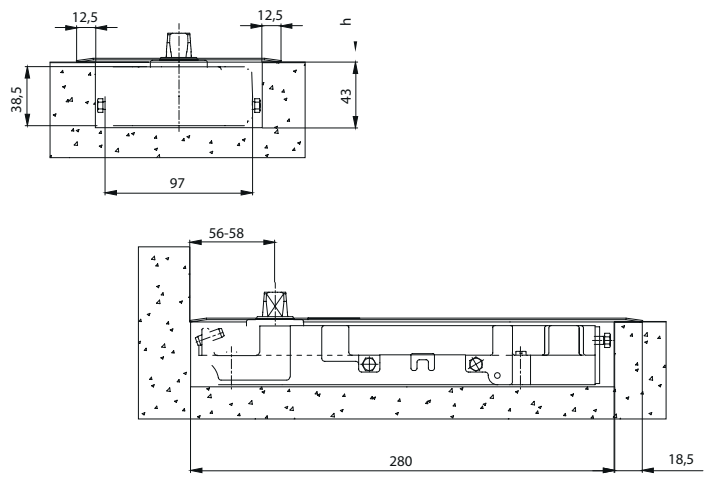
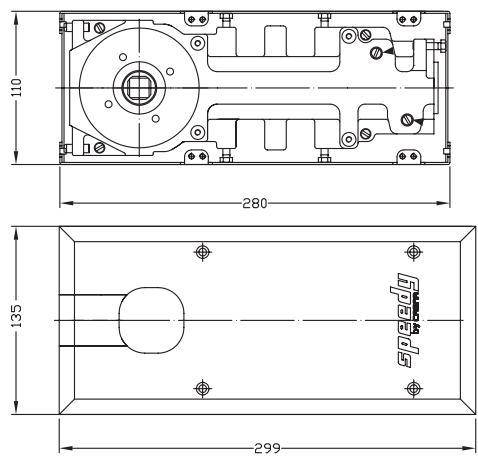
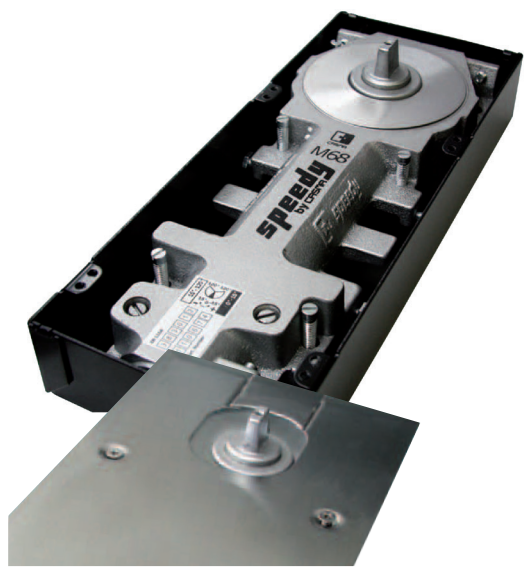

EN 1154 - 3  
MAX  
100 KG

---

Max 950

**MODELO TS500N**
**Características técnicas:**

- Apertura total 170°
- Amortiguación de apertura fija
- Válvula de seguridad contra sobrecargas
- Eficacia de cierre desde 170°
- Bloqueo a 90° (Sin retención bajo pedido)
- Amplia gama de ajustes: altura 6 mm, lateral 10 mm, longitudinal 10 mm
- Caja para empotrar galvanizada y tapa incluidas

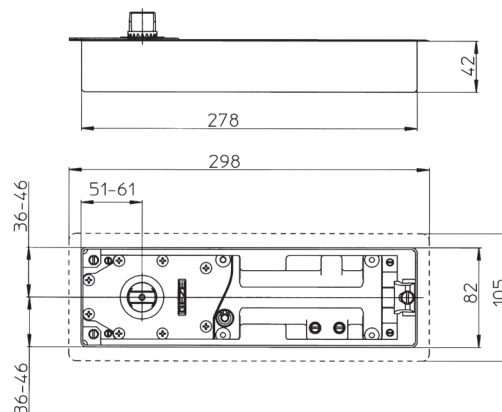
**TS500N EN3  
FUERZA FIJA**

TS 500 N EN3

**Características técnicas:**

- Fuerza de cierre 3 según EN 1154
- Velocidad de cierre regulable
- Para hojas de hasta 950 mm de ancho
- Para hojas de hasta 100 kg

**CUADRADILLO FRANCÉS**

Inox mate	<b>5500 IM</b>
-----------	----------------

**CUADRADILLO ITALIANO**

Inox mate	<b>5501 IM</b>
-----------	----------------

**REGLETA ESPAÑOLA**

Inox mate	<b>5503 IM</b>
-----------	----------------

**EJE ALEMÁN**

Inox mate	<b>5504 IM</b>
-----------	----------------

**TAPA FRENO GEZE**

<b>5500.TIM</b>
-----------------

**CAJA FRENO GEZE**

<b>5500.C</b>
---------------

**TS500 NV  
FUERZA REGULABLE**

TS 500 NV

**Características técnicas:**

- Fuerza de cierre regulable progresivamente de 1-4 según EN 1154
- Velocidad de cierre y golpe final regulable
- Para hojas de hasta 1100 mm de ancho
- Para hojas de hasta 150 kg

**CUADRADILLO FRANCÉS**

Inox mate	<b>5510 IM</b>
-----------	----------------

**CUADRADILLO ITALIANO**

Inox mate	<b>5511 IM</b>
-----------	----------------

**REGLETA ESPAÑOLA**

Inox mate	<b>5513 IM</b>
-----------	----------------

**EJE ALEMÁN**

Inox mate	<b>5514 IM</b>
-----------	----------------

## MODELO DC500

## CIERRAPUERTAS DC500

DC500

## Características técnicas:

- Regulable
- Tecnología del movimiento
- Fuerza regulable EN 1-4
- Sin muescas
- Velocidad de cierre regulable
- Retención integrada y ajustable
- Marcado CE
- Vidrio 8/10 mm
- Medida máxima puerta: 2400 x 1100 mm



## Acabados:

Plata mate 4345 PL

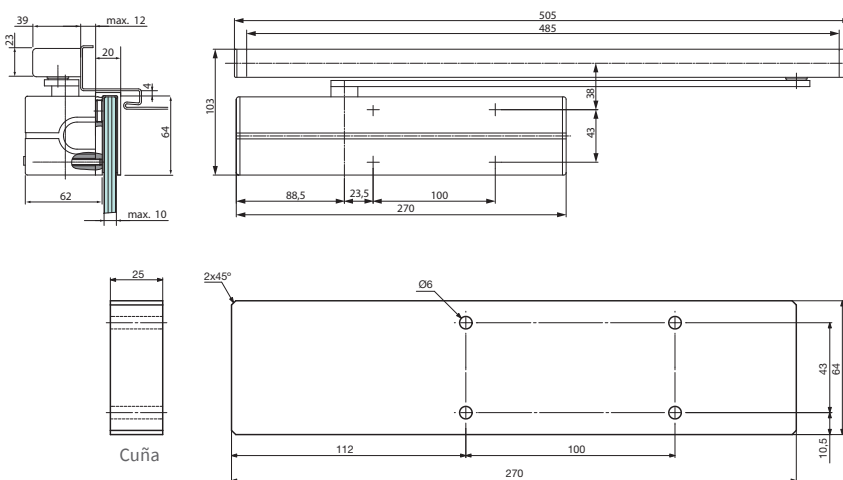

Ver vídeo demostrativo  
[www.vitrum.es](http://www.vitrum.es)

Cuña

## CUÑA

25 mm de espesor

AC500.25

## Acabados:

Plata mate 4346 PL

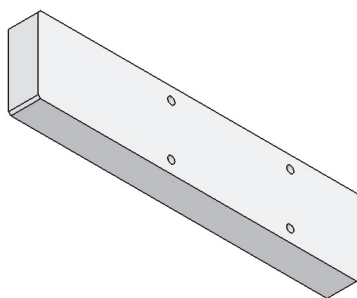

## RECEPCIÓN DE MERCANCÍA

**Antes de aceptar un envío, asegúrese de que el número de bultos es correcto.**

En el caso de observar anomalías informe inmediatamente a VITRUM, S.A. y siga las siguientes instrucciones:

1. Renunciar al envío o indicar en el albarán de entrega las incidencias.
2. Póngase en contacto con VITRUM, S.A. lo antes posible indicando su nombre y número de albarán.

**MUY IMPORTANTE:**

1. No cambiar el contenido de los paquetes.
2. No utilizar los productos.
3. Informar al transportista de los daños, siguiendo los pasos señalados anteriormente.
4. Informar inmediatamente de los daños a VITRUM, S.A., preferentemente por fax o e-mail, junto con el albarán de entrega del transportista donde se indican las incidencias.
5. Recuerde que pasadas 48 h del recibo de la mercancía, las agencias de transporte no aceptan reclamaciones.



**MODELO 564**

**Características generales:**

- Cuerpo de hierro fundido para todas las fuerzas
- Cubierta ABS resistente a los golpes
- Fuerza de cierre variable EN 2-5
- Recomendado para puertas exteriores
- Ajuste de la velocidad de cierre de 180° a 10°
- Ajuste del ángulo del golpe final de 10° a 0°
- En caso de que la puerta esté sometida a viento o corrientes de aire, se recomienda seleccionar la fuerza superior
- Retención de apertura ajustable de 70° a 140°
- Norma europea EN 1154

564



**Dimensiones máximas:**

- FUERZA 2: 2200 x 850 mm
- FUERZA 3: 2300 x 950 mm
- FUERZA 4: 2400 x 1100 mm
- FUERZA 5: 2500 x 1250 mm

**Acabados:**

Plata	<b>3135 PL</b>
Bronce	<b>3135 BR</b>
Blanco	<b>3135 BL</b>
Negro	<b>3135 NE</b>
Oro	<b>3135 OR</b>

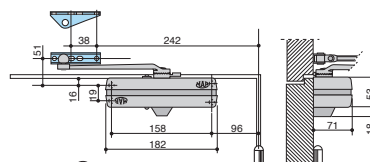
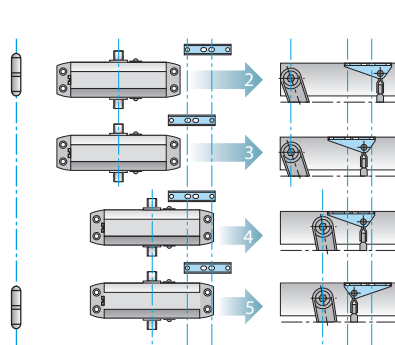
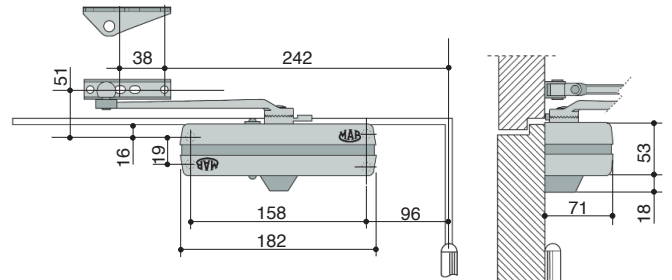

FUERZA ②

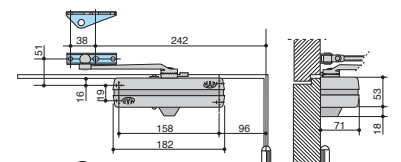

FUERZA ③

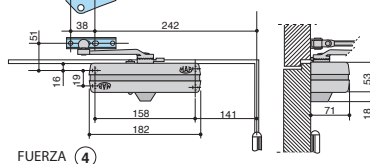

FUERZA ④

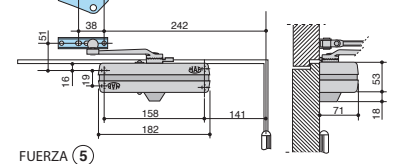

FUERZA ⑤

**PLACA PARA MONTAJE EN VIDRIO**

De 8 a 12 mm

**Acabados:**

Plata	<b>3140 PL</b>
Bronce	<b>3140 BR</b>
Blanco	<b>3140 BL</b>
Negro	<b>3140 NE</b>
Oro	<b>3140 OR</b>

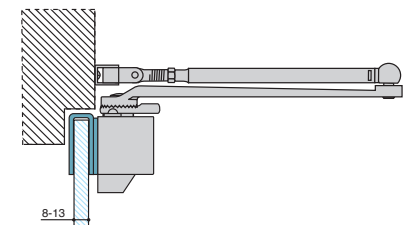
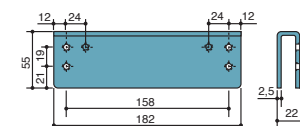
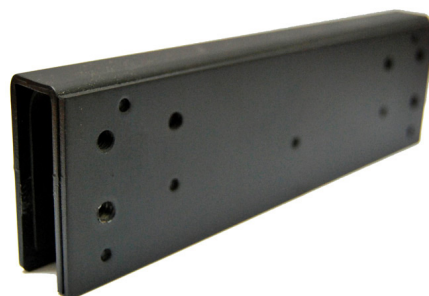

AC220