

Herramientas y consumibles

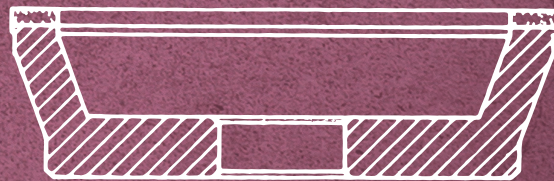

15.1 - MATERIAL DE PROTECCIÓN.....	598-599
15.2 - CORTE, MEDICIÓN Y MARCACIÓN.....	600-605
15.3 - ALICATES Y HERRAMIENTAS DE MANIPULACIÓN.....	606-607
15.4 - VENTOSAS Y SISTEMAS DE ELEVACIÓN.....	608-610
15.5 - ABRASIVOS.....	611-612
15.6 - DIAMANTADOS / BROCAS / MUELAS.....	613-624
15.7 - SILICONAS Y ADHESIVOS.....	625-632
15.8 - U.V.A.....	633-650
15.9 - CALZOS.....	651
15.10 - ADITIVOS.....	652-657

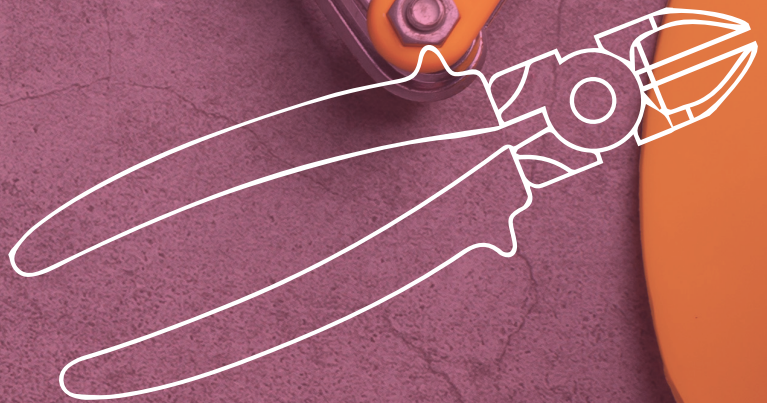

GUANTES LATEX PUÑO DE PUNTO

3



GUANTES ALGODÓN

Soporte poliéster amarillo
Recubrimiento látex rugoso negro en palma
Puño elástico
Galga 10

Talla 10	3.1
Talla 9	3.2



CE EN 388
Cat. II 2142X



GUANTES ESPECIAL ANTICORTE

Soporte Tuffalene® gris y fibra de vidrio sin costuras
Recubrimiento látex azul en palma
Puño elástico
Galga 13

Talla 11	3.3
Talla 9	3.4



CE EN 388 EN 407
Cat. II 3X43D X2XXXX

GUANTE PARA BAJO EMISIVO LOW-E **NOVEDAD**

Piel flor gris
Ribete de tela
Grosor: 0,8-1 mm

Talla 11	3.5
Talla 9	3.6



CE EN 388 EN 407
Cat. II 2142X 4121XX



GUANTES TÉRMICOS PARA BAJAS TEMPERATURAS **NOVEDAD**

Soporte poliéster acrílico rizado gris
Recubrimiento de látex rugoso gris en palma
Puño elástico
Galga 10

Talla 10	3.7
Talla 9	3.8



CE EN 388 EN 511 EN 407
Cat. II 2241X X1X X2XXXX

GUANTES ANTICORTE ESPECIAL IMPACTOS **NOVEDAD**

Soporte nailon y elastano gris sin costuras
Recubrimiento nitrilo Durafoam negro en palma
Dorso TPR con protección a golpes
Galga 15
Puño elástico.

Talla 11	3.9
Talla 9	3.10



CE EN 388 EN 407
Cat. II 4X42CP X1XXXX

GOMA PROTECCIÓN

De caucho
170 x 125 mm

4

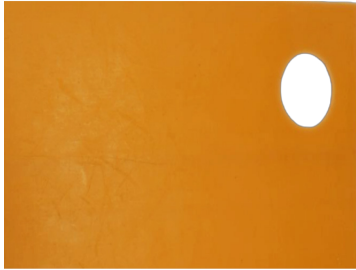

MUÑEQUERA DE CUERO BLANDO

220 x 100 mm

7



DELANTAL

De cuero blando con dos bolsillos
280 x 480 mm

8



DELANTAL NYLON

Para trabajar con agua
1090 x 740 mm

6



MANGUITO KEVLAR

L 250 mm	7.1
L 350 mm	7.2



CHAQUETA KEVLAR PERFORADA

Talla L	8.1
Talla XL	8.2



CORTE

RULETA SILBERSCHNITT

Mango madera con 6 rulinas 10.1R
Para 2/10 mm espesor

10



RULINAS

Para ruleta ref.10 y para todo tipo de cortacírculos

10.1R



*Caja de 120 Unidades

RULETA HARD METAL

Rulina de metal duro para vidrio fino y/o duro.
Precisa poca presión de corte.
Especialmente adecuado para vidrios técnicos como Ceran, Tempax, etc. y para vidrios resistentes a grandes cambios de temperatura.
Ángulo de corte 120°

11



RULETA TOYO

Autolubricante
Para 2/10 mm espesor

Metálica	17
Plástico	17.1

RECAMBIO RULETA TOYO 17

17.1R



RULETA TOYO ESPESOR

Mango plástico
Autolubricante
Para 10/19 mm espesor

18

RECAMBIO RULETA TOYO 18

18.1R



RULETA AUTOLUBRICANTE MITSUBOSHI NOVEDAD

19



RULINAS PARA MESA DE CORTE

135° Blanca	2/3 mm	19000
145° Negra	4/6 mm	19001
155° Roja	8/10 mm	19002
165° Verde	12/19 mm	19003
160° Verde oscuro	12/19 mm	19004

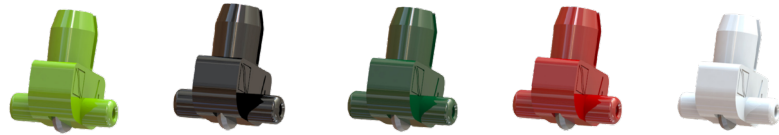

CORTACÍRCULOS

Ø mínimo 6,5 cm

Diámetro de corte:

60 cm	60
120 cm	64
160 cm	66



RECAMBIO DE CORREDERA

Metálica con 6 rulinas 10.1R

60.1R



CORTADOR T **NOVEDAD**

Corte lubricado

Longitud corte:

T recto 60 cm	67
T recto 120 cm	68
T recto 180 cm	69



BASTIDOR DE CORTE

Medidas hasta:

40 x 40 cm	70
60 x 60 cm	71
70 x 80 cm	72
70 x 100 cm	73



REGLAS ALUMINIO

1,50 m	41
2,00 m	42
2,50 m	43
3,50 m	44



ESCUADRA FIBRA CON REFUERZO

De resina sintética

70 cm	31
90 cm	32
110 cm	33
125 cm	34
150 cm	35





MEDICIÓN

FLEXÓMETRO CAJA PLÁSTICO **NOVEDAD**

Flexómetro de cinta de acero ultra resistente con revestimiento Tylon™ que aumenta hasta un 50% la durabilidad de la hoja. Revestimiento mate de la cinta que facilita la lectura sin brillos.

Diseño compacto de la caja con forma ergonómica, máximo confort y fácil manejo. Gran resistencia a los golpes gracias a la caja 100% contorneada de caucho que protege la cinta.



91

NIVELADOR LASER **NOVEDAD**

- La función de líneas cruzadas presenta un ángulo de abanico de 150 grados, que proporciona una amplia cobertura con poco tiempo de ajuste.
- Base magnética que permite su montaje directamente en rieles metálicos para garantizar proyecciones precisas a su alrededor.
- Modo de pulso que permite el uso con detector.
- Carcasa sobremoldeada y protección frente al agua/suciedad IP54.
- Bloqueo de péndulo para ayudar a prevenir daños en los componentes internos.
- Roscas de 1/4 y de 5/8" que permite un ajuste preciso moviendo la unidad hacia adelante/ hacia atrás cuando se coloca sobre un trípode.
- Funciona con una batería recargable de litio integrada.
- Incluye: Maletín de transporte TSTAK, gafas, tarjeta-objetivo, cargador y soporte multifunción.

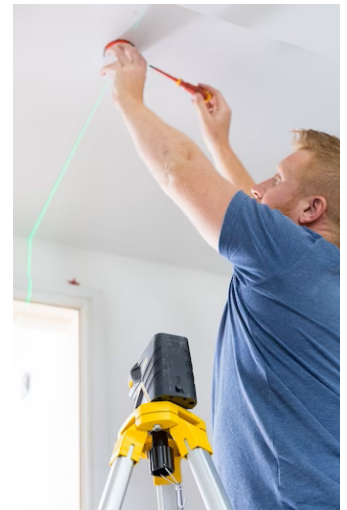

93

DETECTOR VIDRIO TEMPLADO **NOVEDAD**

48



MERLIN TGI

RÁPIDO, FÁCILMENTE Y DESDE UN SOLO LADO.

El Merlin TGI indica si el vidrio se ha endurecido o no. Sea cual sea el tipo de vidrio que se esté probando, asegúrese de que el Merlin Lazer TGI se coloque plano contra el vidrio al nivel de los ojos.



MEDIDOR MERLIN LAZER **NOVEDAD**

47

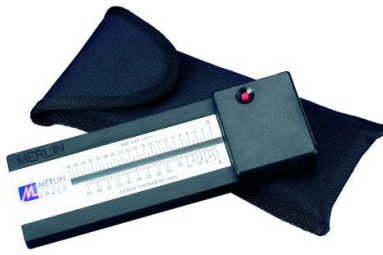

MERLIN LAZER

El medidor Merlin Lazer calcula las medidas del grosor del cristal y los huecos de aire en cualquier combinación con simple o múltiple vidrio de una forma rápida, fácil y sólo desde un lado.

Independientemente de cualquier tipo de vidrio que se mida, asegúrese que el Merlin Lazer se coloca en un sitio plano contra la cara del cristal a nivel del ojo. Cuando mida doble acristalamiento o triple, asegúrese que la mano derecha toque el extremo del borde contra la parte inferior derecha o superior derecha de la unidad de cristal (diagrama 2) con el fin de obtener una lectura más precisa del hueco de aire, ya que el espesor del hueco de aire puede desviarse hacia el centro.

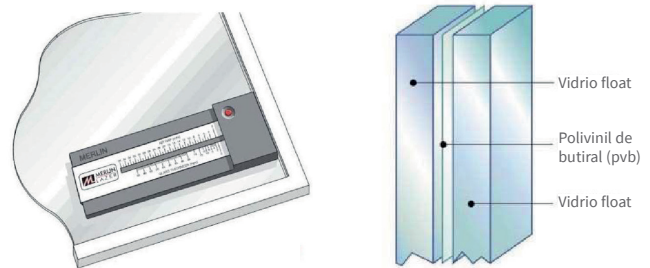

DETECTOR CAPA LOW-E **NOVEDAD**

46



LOW-E

El vidrio low-E es un componente vital de las ventanas energéticamente eficientes. Tiene un revestimiento superficial prácticamente invisible que este detector está diseñado para detectar. El revestimiento en sí funciona de la siguiente manera:

1. Permite que el calor del sol en forma de radiación de onda corta entre en el edificio a través del acristalamiento.
2. Esta energía solar junto con cualquier sistema de calefacción calentará la habitación, esto a su vez emite radiación de calor de longitud de onda larga.
3. Una gran proporción de esta radiación de onda larga desaparecería a través de ventanas hechas de vidrio ordinario.

Sin embargo, el revestimiento Low-E refleja este calor de nuevo en la habitación, haciéndolo más eficiente energéticamente.



Para determinar la presencia de un recubrimiento Low-E y su ubicación, simplemente coloque el detector Low-E plano sobre el vidrio y presione el botón rojo. Una vez presionada, una de las tres bombillas LED se iluminará para indicar el resultado, como se muestra en los diagramas a continuación



NO PRESIONE EL BOTÓN ROJO DURANTE MÁS DE 10 s.



PROLINER - PRODIM **NOVEDAD**

PROLINER

MÁQUINAS PORTÁTILES DE MEDICIÓN 2D Y 3D.

Proliners usan un método único de medición digital y mecánica que ha probado ser la solución de elaboración de plantillas digitales más precisa, fiable, eficiente y flexible en un gran número de mercados diferentes.

Crea informes completos, personalice su apariencia y agregue el logotipo de su empresa. Los informes pueden existir fuera de una página con los datos del proyecto, una descripción general completa de la medición total del proyecto y las piezas de producción divididas individuales con dimensiones. Pero también puede contener páginas extra, una por cada pieza de producción.

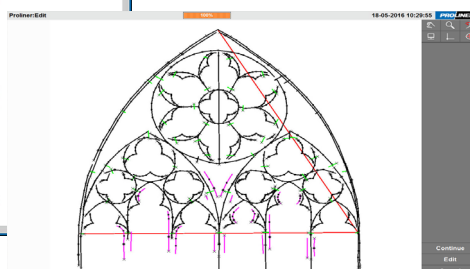
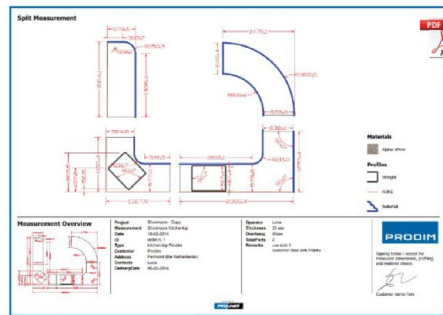
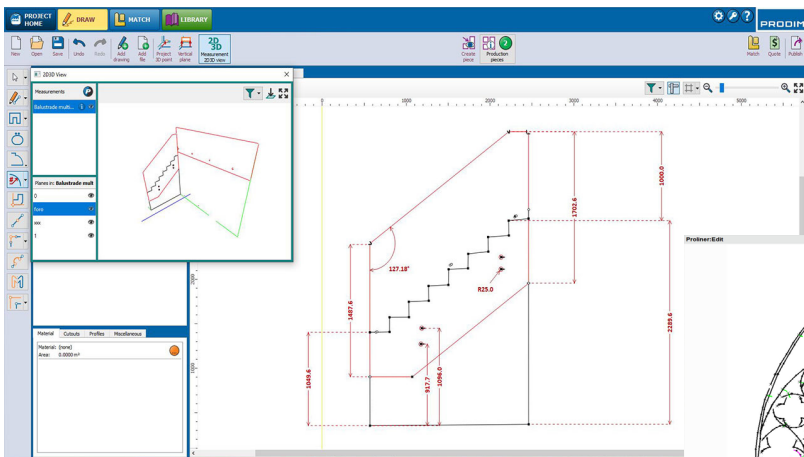

WEB DEL FABRICANTE CON VÍDEOS E INFORMACIÓN AMPLIADA



MARCACIÓN

PLANTILLA PUNTAS REDONDAS

10/70 mm

75



LÁPICES DE CERA

Lápices especiales para superficies lisas
Para el marcado opaco en casi todas las superficies,
incluso oscuras o transparentes

Colores:

Rojo	170
Azul	171
Blanco	172
Amarillo	173
Negro	174

*Pedido mínimo: 1 caja (12 unidades)



ROTULADORES PARA AGUA

Rotulador universal para casi todas las
superficies
No emborrona y es resistente al agua sobre casi
todas las superficies
Seca en segundos
Permanente, inodoro

Colores:

Rojo	180
Negro	181

*Pedido mínimo: 1 caja (10 unidades)



ROTULADOR AGUA BLANCO 750
ESPECIAL MARCADO AGUA **NOVEDAD**

Marcador de tinta opaca para rotular de forma
permanente y con gran cobertura incluso sobre materiales
oscuros y transparentes, tales como metal, vidrio y plástico
El color blanco ha sido recomendado por Lufthansa Technik

Características técnicas:

- Forma de la Punta: punta redonda
- Grosor de trazo: 2-4 mm
- Permanente
- Casi inodora
- Resistente al agua
- Resistente al desgaste
- Secado rápido

182



ALICATE

Ancho boca: 24 mm

Longitud: 200 mm

80

Longitud: 180 mm

81



ALICATE CORTAR VIDRIO 6 MM

Mango bilateral ergonómico

Con filo de carburo de tungsteno de gran dureza

Medida: 26,6 x 9 X 2 cm

78



ALICATE REMORDER

Boca redonda

83



ALICATE FLETCHER DE PLÁSTICO

Para abrir el corte hasta vidrio de 8 mm de espesor

Incluye piezas adicionales para utilizarlo también como alicate normal

87

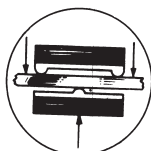

ALICATE VIDRIERAS

88



TIJERA CORTALISTÓN A 45°

76



**LLAVE DINAMOMÉTRICA
UNE 26789 DIN 6789
CON CIERRE RÁPIDO DE SEGURIDAD**

Ideal para el apriete de pinzas de puertas correderas Saheco o Klein
Número de serie y certificado de calibración individual
Escala graduada para la regulación del par de apriete deseado (N.m)
Rearme automático una vez alcanzado el par regulado
Señal sonora al alcanzar el par de apriete regulado
Precisión del par de apriete del +/-3 %
Llave reversible
Se suministra en caja de plástico
Tamaño 1/4"

92



ESPÁTULA DE RECORTAR SILICONA

90 x 78 x 90 mm

28



PALA PARA CALZAR

253 x 70 mm

29.1



**PALA PARA CALZAR
MANGO DE MADERA**

273 x 66 mm

29





15.4 - VENTOSAS Y SISTEMAS DE ELEVACIÓN



VENTOSAS

VENTOSA SENCILLA PEQUEÑA

De goma negra
Ø base 83 mm
10 kg

50



VENTOSA SENCILLA GRANDE

Con armazón de aluminio
Ø base 117 mm
30 kg

51



VENTOSA TRIPLE

Con armazón de aluminio
Ø base 117 mm
90 kg

53



RECAMBIO DE VENTOSAS 51, 52, 53

(incluye palanca)

51.1R



RECAMBIO DE PALANCA

51.2R



VENTOSA PISTÓN

En acero inoxidable, bomba de vacío manual y dispositivo de seguridad
150 kg Ø base 200 mm

54.1

RECAMBIOS

Pistón	54.1R
Cilindro	54.2R
Carcasa + Válvula	54.4R
Base goma	54.5R
Aro goma	54.6R
Caja plástico	54.7R



54.1R



54.2R



54.4R



54.5R



54.6R



54.7R

VENTOSA PISTÓN ECO 80 kg

Ø base 200 mm

55

RECAMBIOS

Eco pistón	55.1R
------------	-------



55.1R

VENTOSA GRABO

NOVEDAD

VENTOSA GRABO PLUS BATERÍA ESTUCHE MOCHILA

56



VENTOSA GRABO PRO BATERÍA ESTUCHE MOCHILA

Supervisa automáticamente el vacío y, si se pierde la presión de vacío, la bomba se enciende automáticamente hasta que se restablece la presión de vacío.

Dispone de mango mas estrecho para facilitar el agarre.

Display con información de batería, bares y psi.

57



RECAMBIO PARA BATERÍA GRABO PLUS Y PRO

56.1R



RECAMBIO PARA VENTOSA GRABO PLUS Y PRO

56.2R



RECAMBIO PARA VENTOSA GRABO PLUS Y PRO VIDRIO FINO

56.3R



GRABO

La ventosa GRABO es una herramienta revolucionaria que está cambiando la forma en que transportamos artículos pesados. Mediante el uso de la tecnología de aspiración eléctrica, esta herramienta portátil, pero liviana, puede levantar hasta 170 kg.

El uso de GRABO beneficia a cualquier industria que requiera levantar y mover objetos grandes o pesados.

- Vidrio. GRABO es perfecto para un vidriero.
- Cartón laminado.
- Plásticos de todo tipo.
- Madera, rugosa y lisa.
- GRABO no ve ningún desafío en recoger metal con placa de diamante u otras superficies con patrones irregulares.

Estos son los materiales con los que puede trabajar Nemo GRABO:

CAPACIDAD DE LEVANTAMIENTO

MATERIAL	RETENCIÓN PERPENDICULAR	RETENCIÓN PARALELA
		
VIDRIO	170 kg	120 kg
AZULEJOS	170 kg	120 kg
METAL	110 kg	110 kg
PLÁSTICO	100 kg	100 kg
MADERA	100 kg	65 kg
PIZARRA	80 kg	80 kg
CONCRETO RUGOSO	80 kg	80 kg
PARED SECA	75 kg	65 kg

VENTOSA ELÉCTRICA MANUAL OTTOVAC

La ventosa OTTOVAC tiene un sensor de presión integrado con una función de inicio/parada automática.

Tan pronto como caiga el vacío, la bomba se encenderá automáticamente y, cuando el vacío sea suficiente, se apagará de nuevo automáticamente.

Batería 4 x AA

100 kg

59





SISTEMAS DE ELEVACIÓN

CORREA PORTA LUNAS CUERO

Longitud: 1100 mm

1



PINZAS TRANSPORTE VIDRIO MANUAL

Trag-Glass® formado por mordazas paralelas entre ellas.

Se utiliza para levantar hojas de vidrio.

Para un correcto uso se recomienda comprar el par (2 abrazaderas).

Características técnicas:

- Los planos de contacto están cubiertos con goma moldeada junto con el aluminio.
- Cuanto mayor es la carga, mayor es la fuerza de sujeción.
- Capacidad de transporte kg. 80 por par.

PINZA SIMPLE PARA TRANSPORTE DE VIDRIO PLANO **NOVEDAD**

2



PINZA DOBLE PARA TRANSPORTE DE VIDRIO PLANO **NOVEDAD**

2.1



CORREA ESLINGA PARA PUENTE GRÚA

Correas de poliéster con cinta anti-corte pegadas y cosidas, con dos anillas y abrazadera lateral deslizable.

Ancho 60 mm

Carga por juego correas 4000 kg

8860

Ancho 75 mm

Carga por juego correas 5000 kg

8861

Ancho 90 mm

Carga por juego correas 6000 kg

8862



*Indícanos la medida

*Para otros modelos, consúltanos

PINZA PUENTE GRÚA NACIONAL

Construcción robusta

Funcionamiento sencillo y seguro

Posicionamiento rápido

Diversidad de espesores

Mordazas metálicas

300x15x420	200 kg	10 kg (peso)	3-18 mm	8869
550x200x550-600	600 kg	20 kg (peso)	3-20 mm	8870
650x210x600-650	1000 kg	27 kg (peso)	4-20 mm	8871
650x210x600-650	1000 kg	27 kg (peso)	15-38 mm	8872

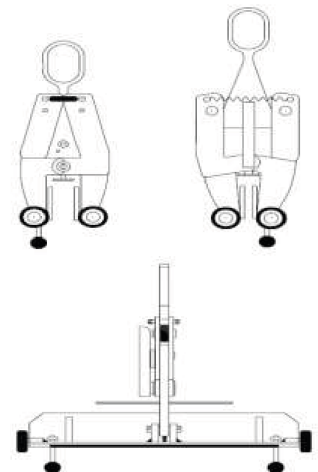

DISCOS LÁMINAS

Ø 160 mm

Eje Ø 22 mm

6000 rpm máx

Nacional

G-60	560
G-80	561
G-120	562
G-320	563



DISCOS LÁMINAS TAF

Ø 165 mm

Eje Ø 22 mm

6800 rpm máx

Importación

G-60	580
G-80	581
G-120	582
G-320	583



**ACOPLAMIENTO PARA DISCOS
ABRASIVOS Y DE LÁMINAS**

22



DISCOS LÁMINAS TAF

Ø 110 mm

Eje Ø 22 mm

11000 rpm máx

Importación

G-60	570
G-80	571
G-120	572
G-320	573



BLOQUE RECTIFICADOR

150 x 50 x 25 mm

Desbaste	G-36	132
Afinado	G-120	133



TACOS DIAMANTADOS

100 x 60 mm

Desbaste	G-120	411
Afinado	G-220	412

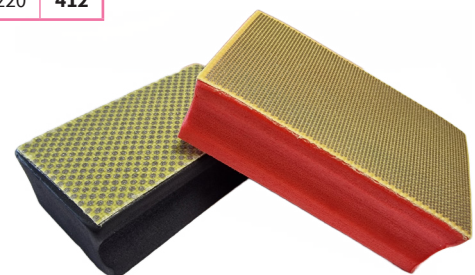



BANDAS ABRASIVAS

Importación

Medidas:

2000 x 100 mm	G-80	530
	G-120	531
3000 x 100 mm	G-80	532
	G-120	533

*Pedido mínimo: 10 unidades



BANDAS DE CORCHO PARA BRILLO

Medidas:

2000 x 100 mm	540
3000 x 100 mm	541



BROCAS
DIAMANTADAS

De 3 a 100 mm

Broca inox con el mejor acabado del mercado

Características:

- Acero inoxidable
- Soldadura láser
- 0.8 mm de grosor
- Autoafilable

Acabados:

Inox	3 mm	203
	4 mm	204

	100 mm	295
Latón	3 mm	303
	4 mm	304

	100 mm	395

*Para otras medidas, consúltanos

DIAMANTADA

Para avellanar todo tipo de taladros hasta:

35 mm	201
65 mm	202

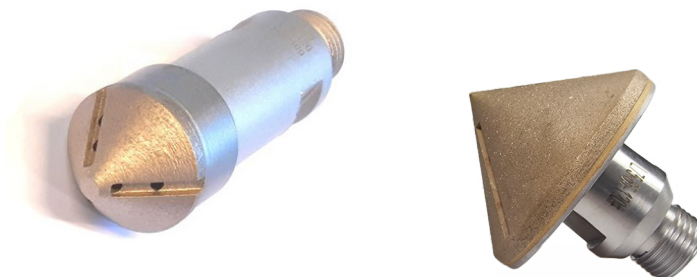
HERRAMIENTAS DIAMANTADAS BAJO PEDIDO:





EXTENSIBLE

70-100 mm	296
90-140 mm	297
130-180 mm	298
180-240 mm	299

SECTOR BROCA EXTENSIBLE

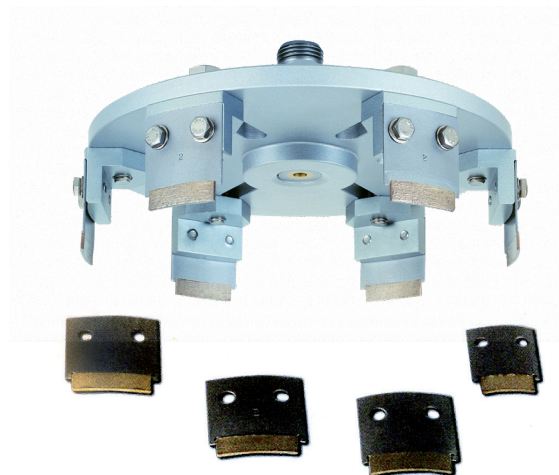
70-100 mm	296.1
90-140 mm	297.1
130-180 mm	298.1
180-240 mm	299.1



FRESA DIAMANTE CNC

Ø 10 mm x 27 mm	3 sectores	398
Ø 20 mm x 40 mm	6 sectores	399
	4 sectores	399.1



ACOPLE BROCAS DIAMANTE

Acoplamiento para adaptar brocas diamantadas a un taladro eléctrico manual con soporte, con refrigeración interna de agua.

20



ACOPLE BROCAS DIAMANTE

Sin refrigeración interna de agua

20.1



LIMA PARA AFILAR BROCAS 130 DIAMANTADAS

150 x 30 x 25 mm

130





MUELAS BISELADORAS

DIAMANTADOS

MUELA DE BISELAR - FORMAS

Ø 150 mm

DESBASTE Diamantada	1ª pos.	40800
AFINADO Baquelita	2ª pos.	40900
BRILLO Goma	3ª pos.	41000
SUPERBRILLO Fieltro	4ª pos.	41010

*En el momento de realizar el pedido concreta: Marca y modelo de la máquina, Ø de la muela, Ø del eje y posición de trabajo.



MUELAS BISELADORA RECTILÍNEA

Disponibles tanto en:

- Aglomerante metálico
- Aglomerante resina o baquelita
- Filtros para trabajar con óxido de cerio líquido

Fabricadas en diversos granos y geometrías, dependiendo del tipo de máquina y número de muelas de la misma.

Diámetro	Ø 150 mm
Geometrías	Continuo / Lisa / Turbo
Granos	Aglomerante metálico 70 / 80 / 120
	Aglomerante resina 140 / 230 / 500 / 600 / 700
Ejes	*Dependiendo del modelo de la máquina



*En el momento de realizar el pedido concreta: Marca y modelo de la máquina, Ø de la muela, Ø del eje y posición de trabajo.



MUELAS CANTEADORAS

DIAMANTADOS

**MUELAS DIAMANTADAS
CANTEADORA RECTILÍNEA A TAZA**

Disponibles tanto en:

- Aglomerante metálico
- Aglomerante resina o baquelita

Fabricadas en diversos diámetros, granos y también geometrías, dependiendo del tipo de vidrio, máquina y número de muelas de la misma.

Diámetro	Ø 100 / 130 / 150 / 175 mm
Geometrías	Continuas/ ranuradas/ semi-ranuradas/lisas / turbo
Granos	Aglomerante metálico 80 / 100 / 120 / 140 / 170 / 230 / 325
	Aglomerante resina 200 / 270 / 325 / 400 / 500 / 600 / 700
Ejes	*Dependiendo del modelo de la máquina



CONTINUO



INGLETE



RANURADA



SEMIRANURADA



LISA



TURBO

MUELAS MAGNÉTICAS DE TAZA 3NEO

SISTEMA 3NEO

Nuestra revolucionaria tecnología está diseñada para ayudarte a reducir costes y aumentar tu productividad. 3NEO® es una tecnología patentada de Pomdi y diseñada en nuestro laboratorio de I+D, dentro del programa QLEAN de eliminación de residuos y reducción de costes.

Esta tecnología permite prolongar la vida de las muelas de diamante de taza para trabajar el vidrio plano.

Con 3NEO® podrás reutilizar el soporte cambiando únicamente el consumible de diamante, con menor coste para ti y mayor beneficio para el medioambiente.



* Disponible para todos lo modelos de maquina, granos y geometrías.

MUELAS PERIFÉRICAS

DIAMANTADOS

MUELA DIAMANTADA DE CANTO PULIDO MEDIA CAÑA (REDONDO)

Grano único

Para vidrio de:

5 mm	Ø 100 U	Ø Eje 22	40100
6 mm	Ø 100 U	Ø Eje 22	40101
8 mm	Ø 100 U	Ø Eje 22	40102
10 mm	Ø 100 U	Ø Eje 22	40103
6 mm	Ø 125 U	Ø Eje 22	40108
8 mm	Ø 125 U	Ø Eje 22	40109
10 mm	Ø 125 U	Ø Eje 22	40110

*Para otros grosores, diámetros y ejes, consúltanos.

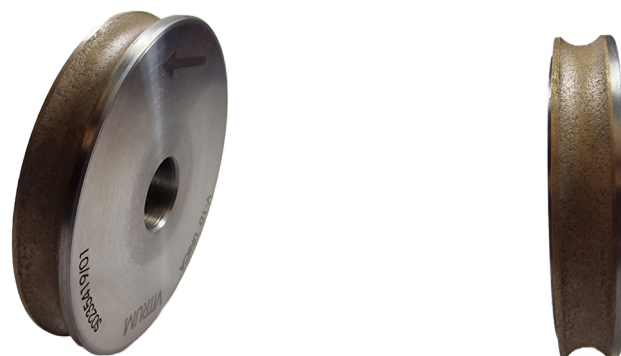

MUELA DIAMANTADA DE CANTO PULIDO PLANO CON ARISTAS (TRAPEZOIDAL)

Grano único

Para vidrio de:

5 mm	Ø 100 U	Ø Eje 22	40300
6 mm	Ø 100 U	Ø Eje 22	40301
8 mm	Ø 100 U	Ø Eje 22	40302
10 mm	Ø 100 U	Ø Eje 22	40303
6 mm	Ø 125 U	Ø Eje 22	40308
8 mm	Ø 125 U	Ø Eje 22	40309
10 mm	Ø 125 U	Ø Eje 22	40310

*Para otros grosores, diámetros y ejes, consúltanos.



MUELA DIAMANTADA DE CANTO PULIDO PLANO

Desbaste y afinado

Hasta vidrio de:

15 mm	Ø 100 D	Ø Eje 22	40601
15 mm	Ø 100 A	Ø Eje 22	40602
20 mm	Ø 100 D	Ø Eje 22	40603
20 mm	Ø 100 A	Ø Eje 22	40604
15 mm	Ø 125 D	Ø Eje 22	40605
15 mm	Ø 125 A	Ø Eje 22	40606
20 mm	Ø 125 D	Ø Eje 22	40607
20 mm	Ø 125 A	Ø Eje 22	40608

*Para otros grosores, diámetros y ejes, consúltanos.



PERIFÉRICAS CNC

MUELAS PERIFÉRICAS REFORZADAS

Innovadoras muelas periféricas, especiales para vidrio laminado. Incorporan una dureza extra en la zona donde toca el butiral, para retardar el desgaste de la muela al contacto con este material tan abrasivo.

Diámetro Ø 100 / 120 / 150 / 200

*Bajo pedido



MUELAS PERIFÉRICAS MULTI-REFRIGERADAS

Nuevas muelas periféricas para máquinas CNC y bilaterales, con un diseño especial que permite llevar la refrigeración a toda la zona de trabajo. Gracias a su sistema de ensamblaje multi-segmento, tiene un caudal de agua en la zona de trabajo muy superior al normal. Esto nos permite endurecer la capa de diamante. Permite trabajar a una velocidad 50% superior a la media. Mejor acabado. Evita sobrecalentamiento. Mayor duración del perfil de la muela.

*Bajo pedido



MUELAS CERÁMICA

Ø 100 x 10 mm	Ø Eje 22	41090
Ø 100 x 15 mm	Ø Eje 22	41091
Ø 100 x 20 mm	Ø Eje 22	41092
Ø 100 x 25 mm	Ø Eje 22	41093
Ø 100 x 30 mm	Ø Eje 22	41094

*Para otros modelos de eje, consúltanos.





MUELAS BRILLO

MUELAS GOMA BRILLO CANTEADORA A TAZA

Tipo: RBM

Disponibles en diversos diámetros, alturas, ejes, anclajes y características.



En el momento de realizar su pedido rogamos indiquen: Marca y modelo de la máquina. Dimensiones y posición de trabajo de la muela. Ø Diámetro exterior / Ø Diámetro del eje / Altura de la muela / Ancho de la banda (diámetro interno). Ante cualquier duda, consúltenos.

MODELO 9R

Aconsejado para la primera etapa del proceso de pulido.

Disponible plato rígido y sin plato

Especificaciones:

- Color Rojo
- Grano 40-60-80-120
- Temperatura máxima 50°C
- Velocidad máxima 3400 rpm



MODELO 9RS

Aconsejado para la primera etapa del proceso de pulido.

Disponible plato rígido y sin plato

Especificaciones:

- Color Rojo
- Grano 40-60-80-120
- Temperatura máxima 50°C
- Velocidad máxima 3400 rpm



MODELO RRG4

Muela con alto poder de corte, mayor vida útil y excelente pulido.

Disponible plato rígido y sin plato

Especificaciones:

- Color Amarillo
- Grano 80
- Temperatura máxima 50°C
- Velocidad máxima 3400 rpm



MODELO 10S

Se aconseja para un pulido medio-alto

Disponible plato rígido y sin plato

Especificaciones:

- Color Ocre
- Grano 40-60-80-120
- Temperatura máxima 50°C
- Velocidad máxima 3400 rpm



MODELO X081

Adecuado para pulido óptimo en últimas posiciones

Especificaciones:

- Color Beige
- Grano ÚNICO
- Temperatura máxima 50°C
- Velocidad máxima 1700 rpm



MODELO X09

Recomendado para un excelente resultado en brillo a alta velocidad. Disponible plato rígido y sin plato

Especificaciones:

- Color Blanco
- Grano ÚNICO
- Temperatura máxima 50°C
- Velocidad máxima 3400 rpm



MODELO X5000

Excelente pulido para un resultado final de alta calidad. Disponible plato rígido y sin plato

Especificaciones:

- Color Blanco
- Grano ÚNICO
- Temperatura máxima 50°C
- Velocidad máxima 1700 rpm



MODELO 220N99

Aconsejada para máquinas con una sola posición de pulido y para la realización de las aristas

Especificaciones:

- Color Gris-verde
- Grano 220
- Temperatura máxima 50°C
- Velocidad máxima 3400 rpm

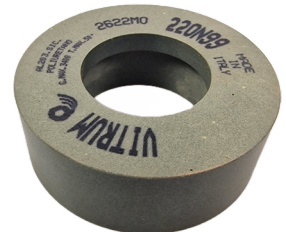

MODELO RP320

Excelente pulido obtenido tanto haciendo arista como usado después de la muela de diamante

Especificaciones:

- Color Azul pálido
- Grano 320
- Temperatura máxima 50°C
- Velocidad máxima 3400 rpm



MODELO AB280

Se recomienda para hacer y pulir las aristas en una máquina con solo una posición.

Especificaciones:

- Color Verde
- Grano 280
- Temperatura máxima 50°C
- Velocidad máxima 3400 rpm



MODELO MB1

Aconsejado pulir la arista. Se utiliza después de un muela de diamante para obtener un excelente pulido. Se puede suministrar con plato

Especificaciones:

- Color Gris
- Grano 400
- Temperatura máxima 50°C
- Velocidad máxima 3400 rpm



MODELO MB2

Se recomienda para hacer y pulir las aristas en una máquina con solo una posición. Se puede suministrar con plato

Especificaciones:

- Color Rosado
- Grano 280
- Temperatura máxima 50°C
- Velocidad máxima 3400 rpm



MODELO B46 LOW-E

Muela para vidrio low-e tanto para maquinaria automática como manual

Especificaciones:

- Color Rosa
- Grano 46
- Temperatura máxima 50°C
- Velocidad máxima 3400 rpm
- Muela periférica o con vástago





MUELAS GOMA BRILLO CANTEADORA A TAZA

Tipo: MLI

Disponibles en diversos diámetros, alturas, ejes, anclajes y características.



PARA CANTEADORAS RECTILÍNEAS, BILATERALES Y A CONTROL NUMÉRICO

MLI Mole Lucidanti italiane ha sumado su experiencia en el sector del vidrio y la colaboración con la Universidad de Bolonia para desarrollar este nuevo modelo de muelas. Después de múltiples ensayos han conseguido sacar al mercado un tipo de muela de brillo que supera en rendimiento a los otros modelos existentes y que a su vez presta especial atención al medio ambiente, ya que su fabricación se realiza con materiales reciclados y bajo criterios respetuosos con el medio ambiente.

Características destacadas:

- Vidrios con el máximo brillo
- Mayor velocidad de trabajo



MODELOS TS Y TM

Excelente pulido obtenido tanto en arista como usado después del disco de diamante

Especificaciones:

- Color GRIS-BLANCO
- Granos 40-60-80-120
- Temperatura máxima 50°C
- Velocidad Máxima 3400 rpm

Diámetro	Ø 130		Ø 150	
Altura	35		30 / 40	
Ejes	Ø 50		Ø 22 / 50 / 68 / 70	
Modelos	TS	TM	TS	TM
Granos	60/80	60/80	40/60/80/120	40/60/80/120

CERIO

Diámetro	Ø 150
Altura	30 / 40
Ejes	Ø 22 / 50 / 68 / 70



En el momento de realizar su pedido concretar: Marca y modelo de la máquina, Dimensiones y posición de trabajo de la muela. Ø exterior, Ø del eje, Altura de la muela, Ancho de banda (diámetro interno). Ante cualquier duda, consúltenos.

MUELAS GOMA BRILLO CANTEADORA A TAZA

Tipo: ARTIFEX

Disponibles en diversos diámetros, alturas, ejes, anclajes y características.



MODELO AO BQ6

La calidad máxima en brillo, gracias a un nuevo desarrollo de mezcla de granos abrasivos. En combinación con la muela de cerio CE-3, la línea de productos AO-BQ6 proporciona un brillo intenso y perfecto en el canto del vidrio. Las muelas están codificadas por colores de acuerdo al tamaño de grano y tienen soporte rígido que garantiza una estabilidad óptima.

MODELO AO Q6 Y AO 120 04

El modelo clásico proporciona una vida útil extremadamente alta, gracias a las propiedades que ofrece la estructura de la liga. La adherencia óptima del grano asegura buenos resultados de pulido con alto rendimiento a bajas presiones de contacto. Se montan en soporte rígido que asegura velocidades de producción muy altas.

Para las aristas recomendamos AO 120 04.

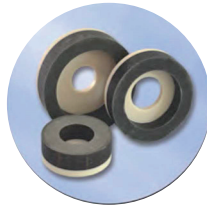

MODELO AO BJ

La mejor elección cuando queremos equilibrar calidad y coste por metro lineal.

Se obtiene mejor brillo en comparación con otros productos similares, gracias a un nuevo desarrollo de mezcla de granos abrasivos. En combinación con la muela de cerio CE-3, la línea de productos

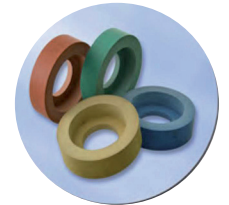

MODELO SC280HS

Si la máquina no tiene motores de diamante en las aristas, las muelas SC 280 HS hacen el trabajo de matar la arista y dar brillo en una misma pasada.



MODELO CE-3

La muela de goma de cerio CE-3 permite obtener un brillo intenso y óptimo en los cantos. Temperatura máxima 50°C Velocidad Máxima 1700 rpm

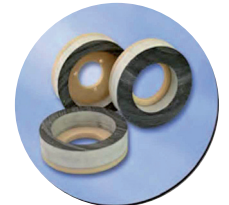

MUELAS MAGNÉTICAS DE TAZA 3NEO

MUELAS GOMA BRILLO CANTEADORA A TAZA

Tipo: ARTIFEX + Sistema 3NEO®

Unión de las muelas de goma ARTIFEX con el sistema magnético de anclaje rápido 3NEO®

Disponibles en diversos modelos.



Diámetro	Ø 130		Ø 150			
Modelos	SC 280 HS	AO Q4	AO Q6	AO BQ6	AO Q4	CE-3
Granos		120	40/60/80/120 40/60/80/120		120	
Aplicación	aristas	aristas	plano	plano	plano	cerio

SOPORTE 3NEO Ø 130 Y Ø 150

(Sólo necesario adquirir en la primera compra.

Especificar marca y modelo de la máquina, así como Ø exterior, y Ø del eje).



MUELA FIELTRO

Lana	Ø 150 x 40 x 40 mm	148
	Ø 150 x 40 x 70 mm	148.1
	Ø 150 x 40 x 25 mm	148.2
Espiral	Ø 150 x 25 x 105 mm	41012
	Ø 150 x 25 x 70 mm	41013



MUELAS FIELTRO CON VÁSTAGO

80 x 30 x 6 mm	149
30 x 30 x 6 mm	149.1



MUELA UÑEROS

Ø 300 x 15 x 22 mm
G-120

141

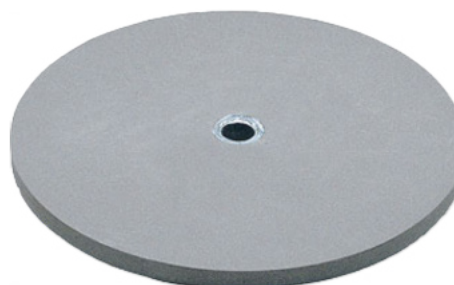

MUELA CORCHO

Para abrillantar uñeros
Ø 300 x 20 mm

143



SILICONAS

SILICONA 9009 ESPEJOS PROFESIONAL 300 ml **NOVEDAD**

Pegado de espejos en diversos soportes
 Producto idóneo por su gran adhesión
 No ataca al plateado del espejo
 Excelente fuerza de adhesión
 No descuelga. Sin disolventes. No merma

Características técnicas:

- Dureza Shore A (ISO 7619-1). 30
- Módulo 100 % (ISO 37). 0,60 MPa
- Elongación a rotura (ISO 37). 350 %
- Resistencia máxima (ISO 37). 2,30 MPa
- Formación de piel. 5 - 15 min

2470

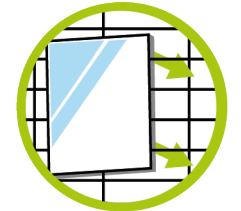

* Information sur le niveau d'émission de substances volatiles dans l'air intérieur, sur une échelle de classe allant de A+ (les faibles émissions) à C (fortes émissions).

SILICONA C-22 NEUTRA PROFESIONAL 300 ml **NOVEDAD**

Sellados perimetrales de estanqueidad en ventanas y puertas
 Sellado entre paneles prefabricados de hormigón
 Juntas perimetrales y de conexión en carpintería de aluminio, madera y PVC
 Excelente adhesión multisoporte
 Permanentemente elástico
 Curado rápido

Características técnicas:

- Dureza Shore A (ISO 7619-1). 18 - 24
- Capacidad de movimiento. 25 %
- Elongación a rotura (ISO 37). 550 %
- Resistencia máxima (ISO 37). 1,30 - 1,50 MPa
- Formación de piel. 5- 15 min

Transparente	2475
Blanca	2475BL
Gris	2475GR
Negra	2475NE

*Colores RAL bajo pedido.

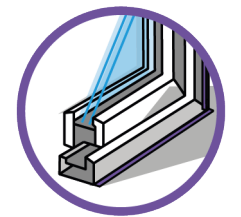

SILICONA S-60 ACÉTICA PARA MAMPARAS 300 ml **NOVEDAD**

Sellado de mamparas de baño
 Sellado de sistemas de ventilación y aire acondicionado
 Color transparente.No cambia de color
 Curado rápido y estanqueidad permanente
 Contiene un fungicida para la protección antimoho de la película seca

Características técnicas:

- Dureza Shore A (ISO 7619-1). 14
- Capacidad de movimiento. 12,5 %
- Elongación a rotura (ISO 37). 900 %
- Resistencia máxima (ISO 37). / 1,50 MPa
- Formación de piel. 10 - 20 min

2476



SILICONA S-22 PARA MAMPARAS 300 ml **NOVEDAD**

Sellados de elementos del sector alimentario. Cocinas, baños, zonas húmedas
 La mayoría de materiales empleados en la construcción: hormigón, aluminio tanto anodizado como lacado, vidrio, PVC, etc.
 Juntas de estanqueidad entre hormigón y carpintería
 Permite contacto con alimentos
 Contiene fungicida para la protección contra el moho
 Excelente adhesión multisoporte
 Sellados duraderos
 Cumple con FDA 21.CFR 177.2600.

Características técnicas:

- Dureza Shore A (ISO 7619-1). 18
- Capacidad de movimiento. 25 %
- Elongación a rotura (ISO 37). 550 %
- Resistencia máxima (ISO 37). 1,30 MPa
- Formación de piel. . 5 - 15 min

Transparente	2477
Blanca	2477BL

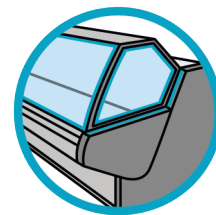

MS-35 CRYSTAL PEGA Y SELLA. POLÍMERO MS TRANSPARENTE 300 ml **NOVEDAD**

Pegado y sellado de mamparas de vidrio. Fijación de plásticos transparentes
 Pegado y sellado de elementos de iluminación. Uniones en placas de policarbonato
 Juntas en claraboyas. Pegado, sellado y reparaciones en piscinas. Multimaterial.
 Excelente adhesión multisoporte, incluso bajo el agua. 400% Elástico
 Pegado y sellado invisible. Resistente a todo tipo de climatologías y a los rayos UV.
 Curado neutro e inodoro. No corroe. Libre de isocianatos y disolventes

Características técnicas:

- Dureza Shore A. 30
- Capacidad de movimiento. 20%.
- Elongación a rotura (ISO 37). 400%
- Resistencia máxima (ISO 37). 2,50 MPa
- Formación de piel. 30-40 min

2478



TURBO ADHESIVO ELÁSTICO DE MÁXIMA RESISTENCIA 290 ml **NOVEDAD**

Agarre inicial muy potente e instantáneo, en 3 s
 Curado rápido, en unos 15 min
 Alta resistencia final. Unión elástica y duradera
 Excelente adhesión en una amplia gama de soportes
 Excelente resistencia a los rayos UV, al clima y al envejecimiento
 Libre de siliconas, isocianatos y disolventes
 No corrosivo
 Absorción de impactos y vibraciones
 Para aplicaciones interiores y exteriores
 Se puede aplicar sobre superficies húmedas. Fácil aplicación
 Pintable (se requiere ensayo previo)

2480



Penosil MS TURBO es un potente adhesivo elástico monocomponente de agarre inmediato y altas prestaciones finales, a base de polímero MS. Adhesivo extrafuerte de alta resistencia que alcanza rápidamente las prestaciones finales siendo ideal para múltiples aplicaciones de pegado y sellado en interior y exterior.

Con un curado neutro e inodoro, PENOSIL MS TURBO cumple las consideraciones para la salud y es respetuoso con el medio ambiente.

PU-45 MEGA ESPUMA DE PU 2 EN 1 (DOBLE USO MANUAL Y PISTOLA) 750 ml **NOVEDAD**

Ideal para aislar huecos y sellar marcos de carpinterías. Ideal para fijar marcos de puertas de madera. Sobre todo tipo de materiales de construcción.
 Aislamiento térmico y acústico de elementos de la construcción
 Alto volumen de rendimiento: 55 Litros y 20 m. (4 ventanas de 5 m.l. de perímetro)
 Gran capacidad de aislamiento térmico y atenuación acústica (62 dB)
 Sistema de doble aplicación apto para pistola y cánula
 Una vez curada es semirrígida
 Fija y aísla.

Características técnicas:

- Capacidad de expansión (TM 1010).
- Tiempo para cortar (TM 1005). < 30 min
- Secado al tacto (TM 1014). 6 - 10 min
- Resistencia a tracción (TM 1018). > 85 KPa
- Resistencia a compresión (TM 1011). > 25 KPa
- Rendimiento para 750 ml (TM 1003). 55 L

2479



TQ-10S TACO QUÍMICO POLIÉSTER SIN ESTIRENO 300 ml **NOVEDAD**

Anclajes resistentes, duraderos y seguros de fijaciones metálicas a elementos estructurales: Pernos, Varillas, Tornillos, Ganchos y Barras de acero en construcción
 Sistema tixotrópico que permite su aplicación en vertical y horizontal

Características técnicas:

- Resistente 1200 kg.
- Curado rápido, 20 min
- 18 meses
- Aplicación en vertical y horizontal
- Exento de estireno
- Resinas de poliéster
- Adecuado en ambientes mojados o húmedos

2481



IG-40 SILICONA NEUTRA. DOBLE VIDRIO 185 l **NOVEDAD**

Sellante de segunda barrera para la fabricación de unidades de vidrio aislante
 Curado ultra rápido
 Compatible con sellantes estructurales
 Resistente a los UV
 Excelente durabilidad
 Cumple las normas EN 1279-2,-4 y 6 (G)

Características técnicas:

- Dureza Shore A (ISO 7619-1). 35 ± 5
- Módulo 100 % (ISO 37). 0,75 MPa
- Elongación a rotura (ISO 37). 400 %
- Resistencia máxima (ISO 37). 1,50 MPa
- Formación de piel. 5 - 15 min

2472

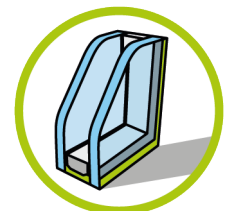

*Consúltanos para cualquier otro modelo de SILICONA.

PISTOLA DE SILICONA

Para cartuchos de 310 cc

24



PISTOLA PROFESIONAL DE SILICONA

Para cartuchos de 310 cc

26



SELLADOR DE SILICONA, MAKITA NOVEDAD

Facilita los trabajos continuos de sellado de silicona
Sistema muy ligero, con sistema antigoteo, velocidad variable y luz led a la pulsación

Características técnicas:

- Batería Litio-Ion: 10,8 V (2,0 Ah)
- Capacidad del cartucho: 300 ml
- Fuerza máx. de empuje: 5.000 N
- Peso: 2,6 kg
- Dimensiones: 404 x 108 x 278 mm
- Equipo básico: Accesorio para tubo 300ml, 2 baterías (2,0 Ah), cargador y maletín PVC.

8404



8404.1

ESPÁTULA DE RECORTAR SILICONA

90 x 78 x 90 mm

28



TOPES ADHESIVOS Y PLACAS SILICONA

TOPE REDONDO TRANSPARENTE

Para impedir que el vidrio se deslice

Ø 10 mm

Altura: 4 mm

605

*Bolsa de 100 unidades

TOPE TRANSPARENTE ADHESIVO

Ø 7 mm

Ø 10 mm

Altura: 2 mm

Altura: 3 mm

606

*Láminas de 200 unidades

607

*Láminas de 192 unidades

Ø 19 mm

Altura: 4 mm

607.1

*Láminas de 120 unidades

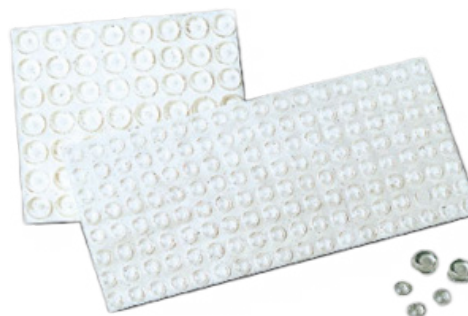

VENTOSAS PARA SUJETAR CRISTALES

Ø 12 mm	608
Ø 20 mm	609
Ø 30 mm	610

*Bolsa de 100 unidades

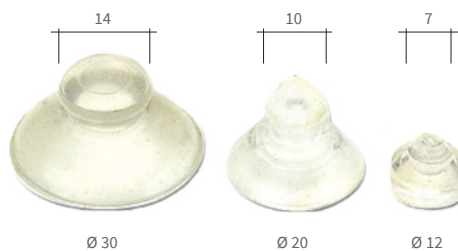

PROTECTOR ARISTAS PARA CRISTALES Y ESPEJOS **NOVEDAD**

AD3505
AD3506

Material: polietileno

Características: protector aristas rectas para cristales y espejos

Color: negro

35x35x5 mm	3 mm	6221
35x35x6 mm	6 mm	6222

*Bolsa de 100 unidades



PROTECTOR DE ARISTAS **NOVEDAD**

SALVSP410
SALVSP1220

Material: PVC rígido

1 unidad

Características: accesorios especiales para evitar que los cantos sufran daños

Color: blanco semitransparente

Base 40x40mm	Altura 14 mm	4/10 mm	6230
Base 50x50 mm	Altura 24 mm	12/20 mm	6231



PLACA SILICONA

Para fabricar todo tipo de juntas
200 x 300 x 1 mm

1937





CINTAS ADHESIVAS

UNIÓN TRANSPARENTE PARA VIDRIOS

El material permanece en la posición deseada. La viscoelasticidad del material compensa las tolerancias del vidrio. Excelente adherencia inicial, pegado fuerte y duradero. Resistente a disolventes y productos de limpieza.

VENTAJAS

- Unión transparente gracias a su formulación adhesiva: el índice de refracción de la luz es similar al del vidrio.
- La alta capacidad de elongación y, al mismo tiempo, una alta resistencia cohesiva, le aportan a DuploCOLL®CPT una excelente resistencia en la unión.
- Gracias a la tecnología de pasivado de los bordes de la cinta adhesiva, estos se secan haciéndolos resistentes a las influencias externas.

APLICACIONES

- Uniones donde la máxima transparencia es de alta importancia, por ejemplo, en mamparas de ducha de vidrio, en colectores solares y en letreros publicitarios iluminados.
- Conexiones metal-vidrio en la construcción de fachadas y en la ingeniería de aparatos, así como en la industria del mueble.
- Adhesión invisible de diferentes materiales como madera, aluminio, plásticos, cerámica y vidrio.

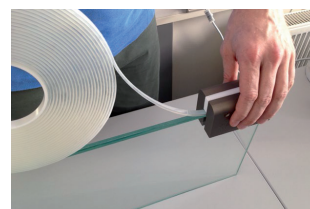

FIJACIÓN DE BARANDILLAS

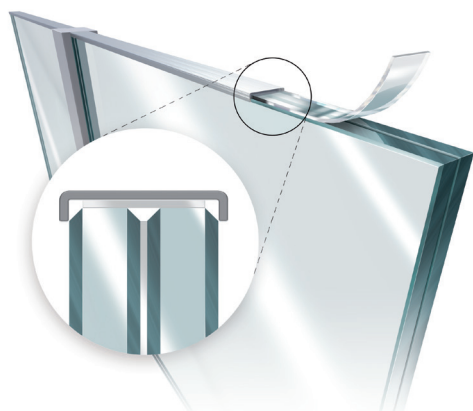

FIJACIÓN DE PAREDES DIVISORIAS DE VIDRIO



APLICADOR MANUAL

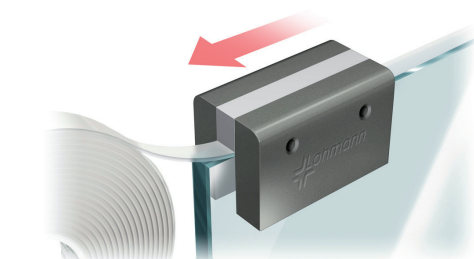

UNIÓN TRANSPARENTE PARA VIDRIOS

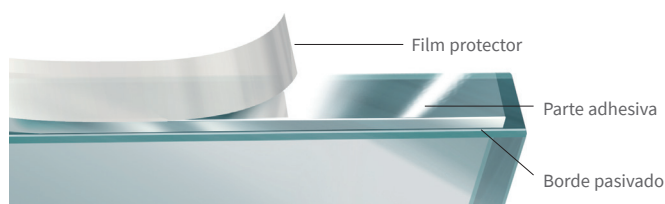

PATENTE PARA EL PASIVADO DEL BORDE DE LA CINTA

Este tipo de tratamiento permite tener los bordes de la cinta secos y no adhesivos

**CINTA ADHESIVA
CON BORDES PASIVADOS**

Longitud: 16,5 m
Espesor: 2 mm
Para ancho:

7 mm	620
9 mm	620.1

Longitud: 12 m
Espesor: 3 mm

7 mm	621
9 mm	621.1

*Para cualquier otro tipo de formato (espesores o formas), consúltanos.

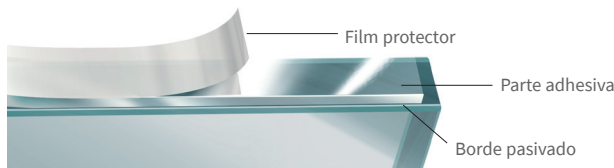

9621-7
9621-9
9630-7
9630-9

**CINTA ADHESIVA
CON BORDES NO PASIVADOS**

Longitud: 33 m
Espesor: 1 mm
Para ancho:

7 mm	623
9 mm	623.1

Longitud: 25 m
Espesor: 1,5 mm

7 mm	624
9 mm	624.1

Longitud: 16,5 m
Espesor: 2 mm

7 mm	625
9 mm	625.1

Longitud: 12 m
Espesor: 3 mm

7 mm	626
9 mm	626.1

*Para cualquier otro tipo de formato (espesores o formas), consúltanos.

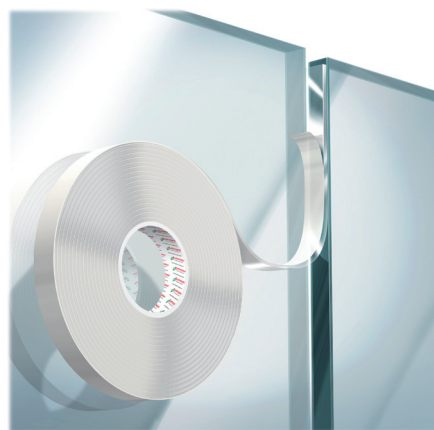

1000 F-7
1000 F-9
1500 F-7
1500 F-9
2000 F-7
2000 F-9
3000 F-7
3000 F-9

APLICADOR MANUAL

Solo para cintas adhesivas con bordes pasivados
Para ancho:

7 mm	629
9 mm	629.1



40320-10
40320-12

CINTA AUTOADHESIVA DOBLE CARA

Espesor 1 mm
Tiempo de fraguado 24 h
Longitud: 66 m
Para ancho:

12 mm	600
15 mm	601
19 mm	602

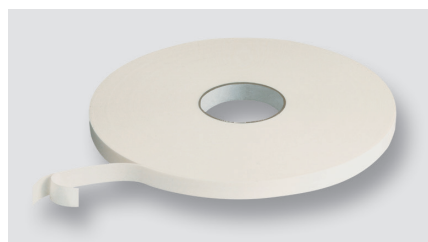



CORCHOS

TOPE ADHESIVO MANUFACTURA

En cuadrados de 12 x 12 x 1 mm
1 rollo de 5.000 unidades

615.121



PLACA CORCHOS CON ADHESIVO

15x15x3 mm	95.000 uds.	506.153
18x18x3 mm	70.000 uds.	506.183

*Pedido mínimo 3 cajas, 1/2 palet(12 cajas) y 1 palet (24 cajas)



PLACA CORCHOS SEPARADORES + PVC

15x15x2+2 mm	95.000 uds.	509.152
18x18x2+2 mm	70.000 uds.	509.182

*Pedido mínimo 3 cajas, 1/2 palet (12 cajas) y 1 palet (24 cajas)



CORCHOS + PVC SUELTOS (2-2)

15x15x2+2 mm	60.000 uds.	508.152
18x18x2+2 mm	40.000 uds.	508.182

*Pedido mínimo 3 cajas, 1/2 palet (12 cajas) y 1 palet (24 cajas)



TOPE ADHESIVO CORCHO

En cuadrados de 18 x 18 x 3 mm
Venta por caja
3690 unidades

616.183



ROLLO CORCHOS CON ADHESIVO

15x15x3 mm	110.000 uds.	507.153
18x18x3 mm	74.000 uds.	507.183

*Pedido mínimo 3 cajas, 1/2 palet(12 cajas) y 1 palet (24 cajas)



ROLLO CORCHOS SEPARADORES + PVC

15x15x2 mm	120.000 uds.	510.152
18x18x2 mm	80.000 uds.	510.182

*Pedido mínimo 3 cajas, 1/2 palet (9 cajas) y 1 palet (18 cajas)



PVC ADHESIVO

15,5x15,5x4 mm	56.000 uds.	515.002
18x18x4 mm	44.000 uds.	515.003

*Pedido mínimo 3 cajas, 1/2 palet (9 cajas) y 1 palet (18 cajas)



LAMPARAS U.V.A. LED

SERIE T1: LÁMPARA MANUAL LED UV PARA RETICULACIÓN DE ADHESIVOS

Lámparas led UV en forma de pistola que se pueden utilizar manualmente para pegar vidrio / metal / plástico.

KIT LAMPARA LED PARA UV 30 W 220 V **NOVEDAD**

Potencia instalada: 30 watt
 Longitud de onda: (única) en la gama de 360 nm a 410 nm
 Potencia vatio/cm² - (1): distancia de medición 2 cm
 Apertura de la ventana de luz: 3x3 cm
 Enfriamiento: interno
 Dimensiones: 287 (largo) x 180 (alto) x 79 (ancho) mm
 Peso: 1.300 gr

7000

KIT LAMPARA LED PARA UV 30 W BATERÍA

Batería: 22.2 v - 3000 mAh
 Duración batería: 2.5 horas

7001



KIT LAMPARA LED PARA UV 60 W 220 V **NOVEDAD**

Potencia instalada: 60 watt
 Longitud de onda: (única) en la gama de 360 nm a 410 nm
 Potencia vatio/cm² - (1): distancia de medición 2 cm
 Apertura de la ventana de luz: 3x3 cm
 Enfriamiento: interno
 Dimensiones: 287 (largo) x 180 (alto) x 79 (ancho) mm
 Peso: 1.300 gr

7004

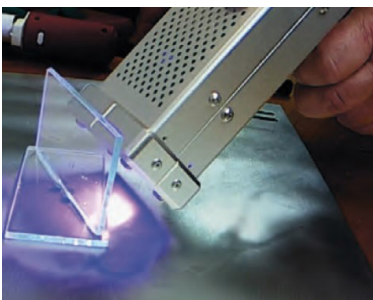

KIT LAMPARA LED PARA UV 40 W 220 V DOBLE CANAL **NOVEDAD**

Longitud de onda: (única) en la gama de 360 nm a 410 nm
 Potencia instalada: 40 watt
 Potencia vatio/cm² - (1): distancia de medición 2 cm
 Apertura de la ventana de luz: 3x3 cm
 Enfriamiento: interno
 Dimensiones: 287 (largo) x 180 (alto) x 79 (ancho) mm
 Peso: 1.300 gr

7002

KIT LAMPARA LED PARA UV 40W BATERÍA DOBLE CANAL

Batería: 22.2 v - 3000 mAh
 Duración batería: 2.5 horas

7003

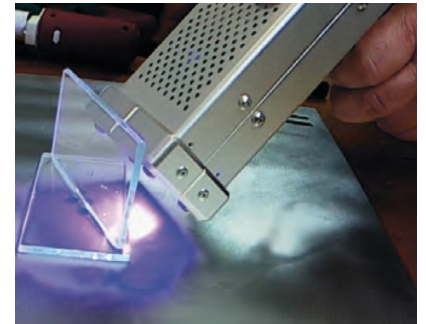

KIT LAMPARA LED UVA BLADE PARA UV 120 W 220 V **NOVEDAD**

Potencia instalada: 120 watt
 Longitud de onda: (única) en la gama de 360 nm a 410 nm
 Potencia vatio/cm² - (1): distancia de medición 2 cm
 Apertura de la ventana de luz: 23x3 cm
 Enfriamiento: interno
 Dimensiones: 287 (largo) x 180 (alto) x 79 (ancho) mm
 Peso: 1.300 gr

7005

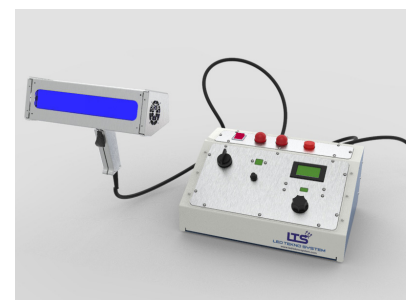



LÁMPARA 125W. U.V.A. MANUAL

Voltaje : 230 V 50 Hz

Potencia : 125 W

Lámpara de cuarzo de media presión

El funcionamiento vertical reduce la vida útil del emisor

Pico de emisión UV Max: 365 nm

Dimensiones de la caja de la lámpara

110x140x120 mm

Dimensiones de la caja de alimentación:

95x135x110 mm

Dimensiones del filtro UV: 90x110 mm

Peso de la caja de la lámpara: 1.000 kg

Peso de la caja de alimentación: 2.000 kg

Reflector: aluminio

2510



CONSEJOS DE PEGADO DE UVA

- Utilización de lámpara, foco o bombilla adecuada a la longitud de onda del pegamento
- La limpieza es una parte decisiva en el pegado con adhesivos en cualquier superficie.
- No usar disolventes universales, ni jabones, ni limpiacristales ni petróleo ni otros derivados.
- Usar acetona Industrial o alcohol isopropílico (70%). Es recomendable limpiador loxreal referencia 2506 (pág. 636)
- Comprobar la caducidad del pegamento una vez abierto (entre 6 y 12 meses)
- Utilizar el pegamento adecuado según el material que se quiera trabajar
- Realizar los tiempos necesarios según tipo de lámpara y pegamento para el curado homogéneo y eficaz.

LOXEAL - TABLA DE SELECCIÓN ADHESIVO UV SEGÚN:

Material	Vidrio	Laminado	Templado	Metal	Plástico	Cerámica
Vidrio	UV 30-23 (capilaridad) UV 30-21	UV 30-30	UV 30-21	UV 30-21	UV 30-12	UV 30-21
Laminado	UV 30-30	UV 30-30	UV 30-30	UV 30-30	UV 30-12	UV 30-30
Templado	UV 30-21	UV 30-30	UV 30-21	UV 30-21	UV 30-12	UV 30-21
Metal	UV 30-21	UV 30-30	UV 30-21		UV 30-12	
Plástico	UV 30-12	UV 30-12	UV 30-12	UV 30-12	UV 30-12	UV 30-12
Cerámica	UV 30-21	UV 30-30	UV 30-21		UV 30-12	

PEGAMENTOS

PEGAMENTO UVA PARA METACRILATO Y POLICARBONATO

Adhesivo de curado ultravioleta desarrollado para el pegado de materiales termoplásticos. Proporciona adhesiones flexibles con alta resistencia mecánica, es capaz de curar rápidamente con lámparas de baja potencia en materiales plásticos como PC, PET, PVC, ABS y PMMA. Adhesión mejorada en acrílicos, también está indicado para el pegado de termoplásticos a cristal y metal.

PEGAMENTO UVA 30-12 50 CC

2502

PEGAMENTO UVA 30 -12 250 CC

2502.1



30-12

PEGAMENTO UVA VIDRIO/VIDRIO -VIDRIO/METAL (ESPESO)

Adhesivo de curado UV que cura en pocos segundos. Indicado para el pegado de vidrio/vidrio y vidrio/metal. Por la buena tenacidad de la unión es especialmente indicado en el sector de mobiliario de vidrio y cristal tanto en uniones a tope como el pegado de placas metálicas al cristal.

PEGAMENTO UVA 30-21 50 CC

2503

PEGAMENTO UVA 30-21 250 CC

2503.1



30-21

PEGAMENTO UVA VIDRIO/VIDRIO VIDRIO/METAL LÍQUIDO POR CAPILARIDAD

Adhesivo de curado **UV muy fluido** que cura en pocos segundos. Indicado para el pegado de vidrio/vidrio y vidrio/metal. Indicado para la adhesión de grandes superficies. Diseñado para facilitar la limpieza de las piezas después del curado UV.

PEGAMENTO UVA 30-23 50 CC

2504

PEGAMENTO UVA 30 -23 250 CC

2504.1



30-23

PEGAMENTO UVA ESPECIAL PARA LAMINADO

Adhesivo de curado UV de media/baja viscosidad, alta resistencia, que cura en pocos segundos. Posee una excelente claridad óptica incluso en espesor, y elevada resistencia a choques y vibraciones. Especialmente formulado para el pegado de vidrio laminado Permite la limpieza de los excesos de adhesivo en la unión después de una primera exposición (5 - 10 s).

PEGAMENTO UVA 30-30 50 CC

2505

PEGAMENTO UVA 30-30 250 CC

2505.1



30-30



ADAPTADOR AGUJAS

Para botes de 100 g
Longitud 12,7 mm

2524



AGUJAS APLICADORAS

Azul	Ø 0,38	2523.1
Rosa	Ø 0,60	2523.2
verde	Ø 0,84	2523.3
Verde metal	Ø 0,84	2523.4

LIMPIADOR LOXEAL10 (400 ml)

Mezcla de disolventes libres de CFC,
particularmente adecuado para la limpieza
y desengrase de las superficies que van a ser
adheridas o selladas con adhesivos Loxeal.

2506



ADHESIVO UNIVERSAL INSTANT 43S (20 g)

Adhesivo instantáneo de cianoacrilato de etilo.
Adhesivo universal de media viscosidad capaz de pegar superfi-
cies ácidas polimerizando rápidamente incluso en condiciones
de baja humedad relativa.
Indicado para el pegado rápido de cuero, madera, metales, etc.
Resistencia contrastada a temperatura hasta +120°C con puntas,
por periodos cortos, de hasta +150°C.
Certificado NSF categoría P1 para uso como adhesivo en el área
de la alimentación.
Registro N.154017.

2521



**ADHESIVO EPOXI TRANSPARENTE
(INCLUYE 1 BOQUILLA)**

2 componentes 31- 42 (25 ml)
Adhesivo estructural transparente de uso general y curado muy rápido.
Recomendado para la unión estructural de muchos materiales:
metales, ferrita, cerámica, mármol, vidrio, hormigón, madera y
algunos plásticos (poliéster, ABS, PVC rígido).
No indicado para el caucho, materiales blandos, polietileno,
polipropileno y PTFE.
Resistente al agua, combustibles y aceites.

2522



KIT 3 BOQUILLAS MEZCLADORAS PARA ADHESIVO 31- 42

Mezclador estático para realizar una mezcla excelente.
Extremo en forma cónica para modificar el diámetro de salida
a nuestras necesidades
Fijación tipo bayoneta (colocar y girar)
Longitud: 90 mm

2522.1



HERRAJES U.V.A.

BISAGRAS

**BISAGRA PARA ENCOLADO UV
CON RESORTE REGULABLE LATERAL
CON ACCIÓN INDIVIDUAL **NOVEDAD****

Material: acero inoxidable AISI 316

Peso máximo: 50 kg por puerta

Anchura máxima: 750 mm

Características:

Bisagra con regulación de la puerta de vidrio de $\pm 6^\circ$.

Rotación +90° con resorte.

Placa de anclaje enroscada al cuerpo bisagra 80 x 40 mm.

Montaje con encolado UV.

Acabados:

Inox brillo	6810 IB
Inox satinado	6810 IM

*Adhesivo recomendado en la tabla (Pág. 634).



CER700UV

INSTRUCCIONES DE MONTAJE

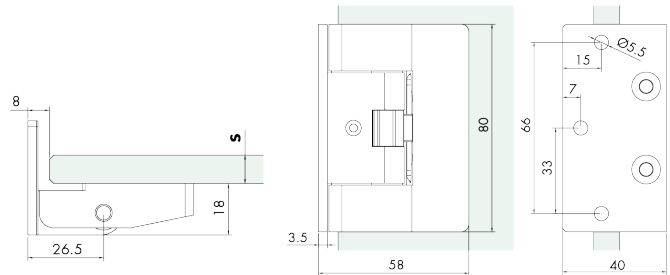
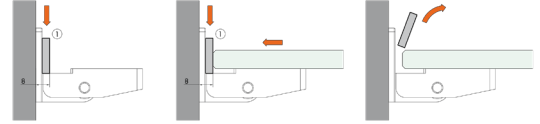

**BISAGRA PARA ENCOLADO UV
CON RESORTE REGULABLE 180°
CON ACCIÓN INDIVIDUAL **NOVEDAD****

Material: acero inoxidable AISI 316

Peso máximo: 50 kg por puerta

Anchura máxima: 750 mm

Características:

Bisagra con regulación de la puerta de vidrio de $\pm 6^\circ$.

Rotación +90° con resorte.

Placa de anclaje enroscada al cuerpo bisagra 80 x 40 mm.

Montaje con encolado UV.

Acabados:

Inox brillo	6813 IB
Inox satinado	6813 IM

*Adhesivo recomendado en la tabla (Pág. 634).



CER720UV

INSTRUCCIONES DE MONTAJE

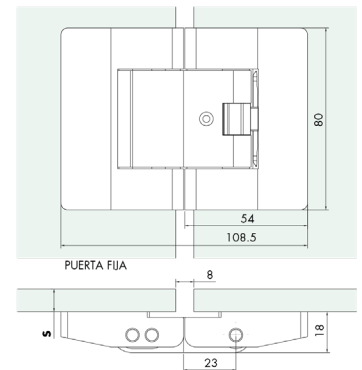
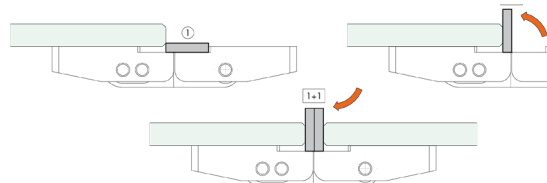

**PLANTILLA PARA EL MONTAJE DE LAS BISAGRAS
CER700UV Y CER720UV **NOVEDAD****

FXGAB01

Material: acero inoxidable AISI 304

Medidas: L 120 mm x P 19 mm x H 4 mm

Características:

El cierre permite unir las bisagras en la posición correcta y alineadas entre sí.

Uso simple para encolado de CER700UV

Uso en pareja para el encolado de CER720UV.

6801

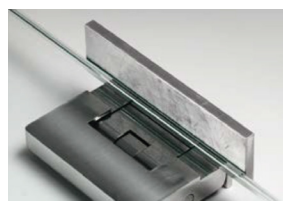



BISAGRA DE RETENCIÓN CON TECNOLOGÍA DE FRENADO INTEGRADA **NOVEDAD**

Material: metal fundido

Bisagra para puertas de vidrio y de espejo con tecnología de frenado integrada regulable sin la ayuda de herramientas

El sistema de frenado Soft-close, integrado en el brazo de la bisagra, cierra suavemente las puertas de vidrio y de espejo, garantizando el máximo confort y una alta precisión.

Mediante una plaqueta de montaje en cruz específica es posible conectar la bisagra con un clic. El sistema de regulación tridimensional integrado permite realizar de manera autónoma la regulación de la altura, lateral y en profundidad de +/- 2 mm. La aplicación de una plaqueta específica permitirá esconder todos los tornillos de regulación.

Plaqueta que hay que encolar en zamak de dimensiones 56 x 35 mm. Dependiendo de la posición del encolado, es posible realizar instalaciones de vidrio en luz o en saliente.

Encolado mediante adhesivos UV. Rotación máx. 125°.

Vidrio: 3 - 8 mm

Acabados:

Niquelado **6830 PL**

*Adhesivo recomendado en la tabla (pág. 634).



Para aumentar las prestaciones del frenado, la palanca de regulación debe girarse a la derecha 90°.



Las bisagras salen de la fábrica con la palanca de regulación en posición horizontal.



La palanca de regulación del sistema de frenado debe girarse a la izquierda 90° para una acción de cierre más ligera.

REGULACIÓN

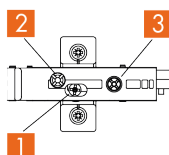

HV



SV



TV

PLANTILLA PARA EL MONTAJE DE LA BISAGRA CERLM **NOVEDAD**

Material: ABS

Características:

La plantilla permite efectuar perforaciones para la fijación de la placa de regulación con el interjeje correcto.

Es posible realizar de forma autónoma todas las posibilidades de regulación.

6803

*Adhesivo recomendado en la tabla (pág. 634).

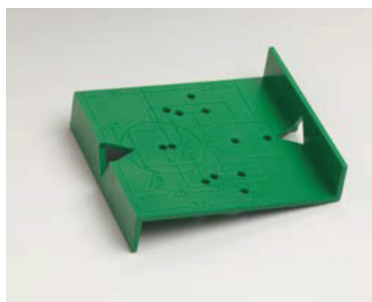

LMGAB01

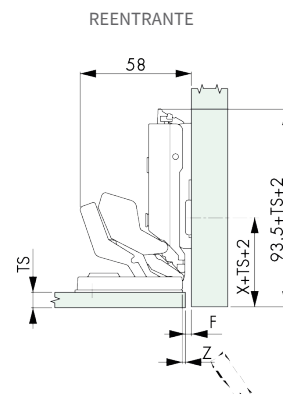
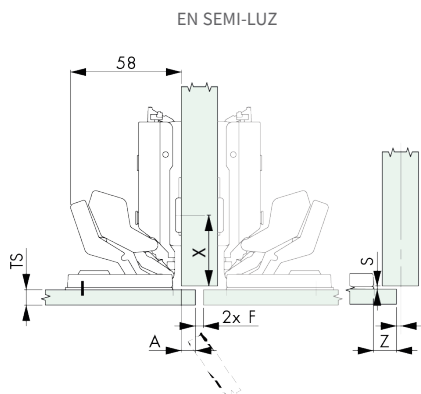
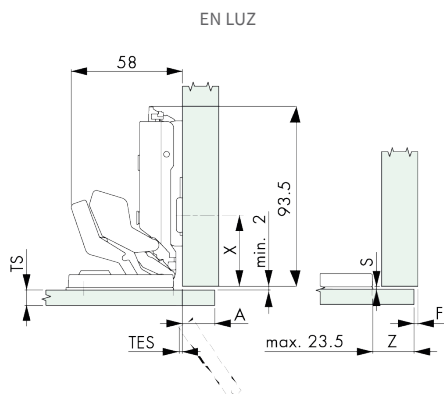

BISAGRA DE RETENCIÓN MADERA/VIDRIO BA2 **NOVEDAD**

Material: metal fundido

Características:

Bisagra de retención con placa para pegar 44 x 25 mm, placa especial para fijar al mueble que permite todas las regulaciones, para montar a ras interno o externo en base a la posición del encolado.

Encolado mediante adhesivos UV.

Rotación máx. 110°.

Acabado: niquelado

6831 PL

*Adhesivo recomendado en la tabla (Pág. 634).



CERBA2

MONTAJE TAPA:

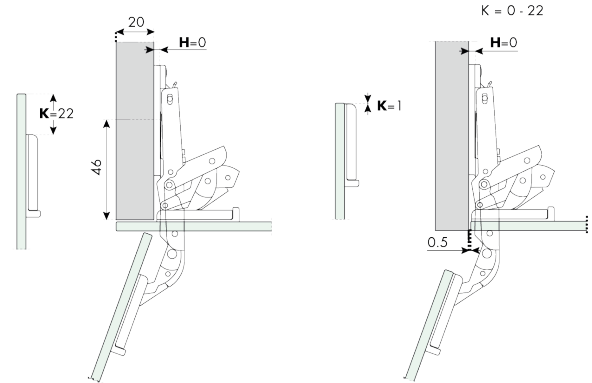
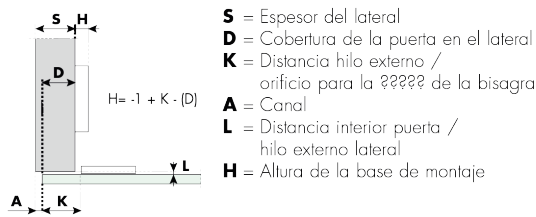

MONTAJE

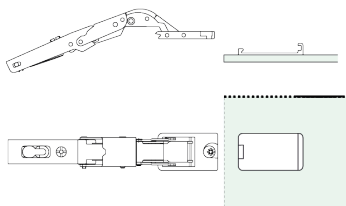

1) Fijar la placa a la puerta (vidrio o espejo) con un adhesivo específico UV.

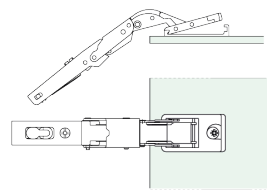

2) Cuando la placa está bien fijada, enganchar la bisagra.

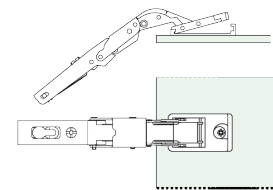

3) Colocar la caja de la bisagra en la placa y hacer girar el excéntrico.

BISAGRA DE ALUMINIO VIDRIO/VIDRIO DCHA/IZQ **NOVEDAD**

Material: aluminio o acero inox satinado

Medidas: H 35 x 65 mm

Características:

Bisagra libre para puertas vidrio/vidrio montadas a ras interior para encolado UV.

Rotación máx.: + 180°

Aluminio de elaboración

Acabados:

Aluminio	Derecha Izquierda	6841.D PM 6841.I PM
Inox satinado	Derecha Izquierda	6841.D IM 6841.I IM

*Adhesivo recomendado en la tabla (Pág. 634).

*Cantidad mínima 2 unidades.



CEALL35D
CEALL35S
CEACC40D
CEACC40S

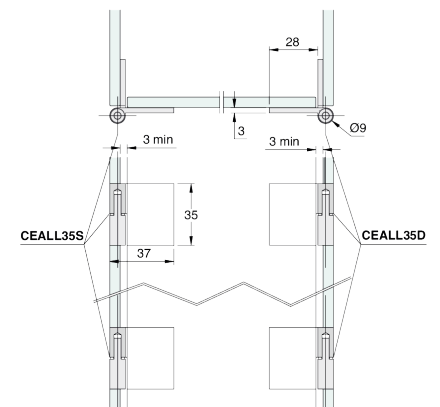



BISAGRA DE ALUMINIO MADERA/VIDRIO DER/IZQ **NOVEDAD**

Bisagra libre para puertas madera/vidrio montadas a ras interior para encolado UV.

Acabados:

Aluminio	Derecha	6842.D PM
	Izquierda	6842.I PM
Inox satinado	Derecha	6842.D IM
	Izquierda	6842.I IM

*Adhesivo recomendado en la tabla (Pág. 634).

*Cantidad mínima 2 unidades.

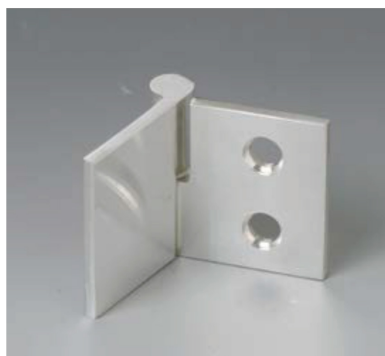

CELEGA35D
CELEGA35S
CEACC50D
CEACC50S

PLANTILLA PARA EL MONTAJE DE LAS BISAGRAS CEALL35/CELEGA35

Material: acero inoxidable AISI 304

La plantilla permite el encolado de las bisagras perfectamente en eje y a la correcta distancia del borde del vidrio.

6805

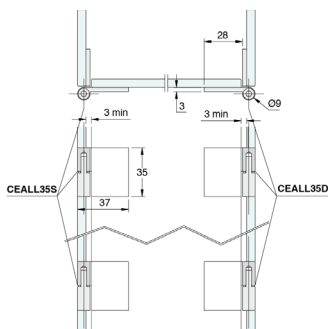

ESQUEMA PARA LA ELECCIÓN DEL NÚMERO CORRECTO DE BISAGRAS

n.º bisagras	B máx.	H máx.	i1 mín	D mín	espesor máx. recomendado	kg máx. recomendado
2	600	800	420	50	8	10
3	600	1500	840	50	8	18
4	600	2000	633	50	8	24

A = 8 mm [espesor máx. recomendado]
B menor de H siempre

$$i2 = \frac{2}{3} i1$$

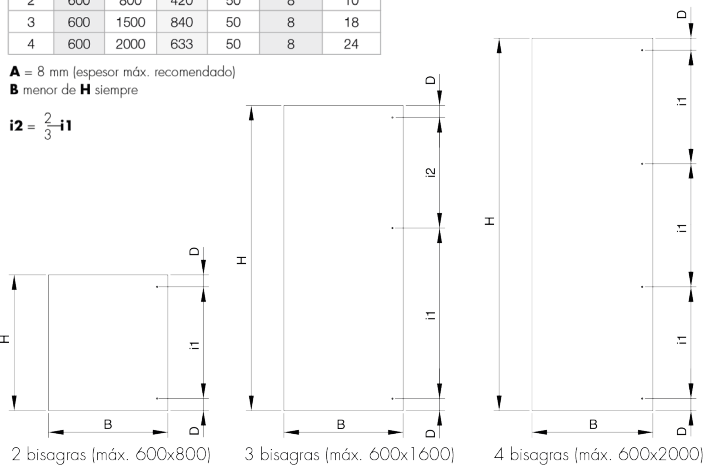

BISAGRA SUPERIOR E INFERIOR RECTANGULAR VIDRIO/VIDRIO **NOVEDAD**

Material zamak

Bisagra rectangular a resorte.

Vidrio 4/6,75 mm.

Acabados:

Plata brillo	6870 PB
Plata mate	6870 PM

*Adhesivo recomendado en la tabla (Pág. 634).



CERUVS100

ESQUEMA PARA LA ELECCIÓN DEL NÚMERO CORRECTO DE BISAGRAS

N.º bisagras necesarias	Anchura máx. vidrio [mm]	Altura máx. vidrio [mm]	Peso máx. vidrio [kg]
2	600	800	10
3	600	1600	19
4	600	2000	24

Intereje entre las bisagras 500 mm
La altura del vidrio debe ser mayor que la anchura

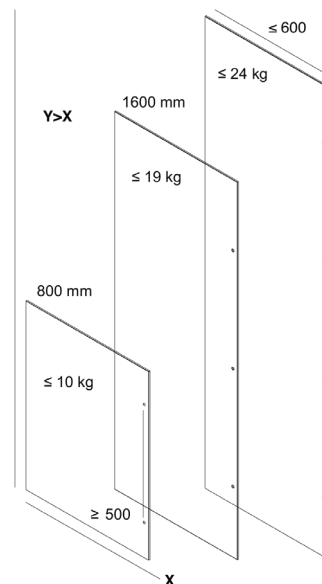
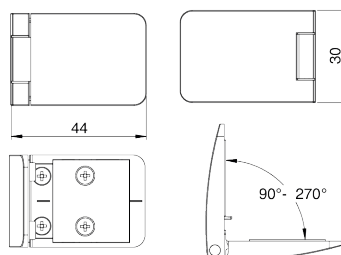
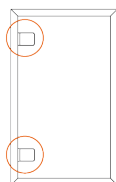

BISAGRAS DE PIVOTE

BISAGRA UV25 EGG VIDRIO/VIDRIO **NOVEDAD**

Material: acero inoxidable AISI 304

Características:

Bisagra libre para puertas montadas a ras con la parte interior con un espesor máximo de 12 mm

Capacidad máxima 10 kg la pareja.

La bisagra superior se incluye con pasador para permitir el montaje y desmontaje de la puerta tras el encolado.

Para encolado UV.

Rotación máx.: +210°.

Acabado: Inox satinado

6873 IM

*Adhesivo recomendado en la tabla (Pág. 634).

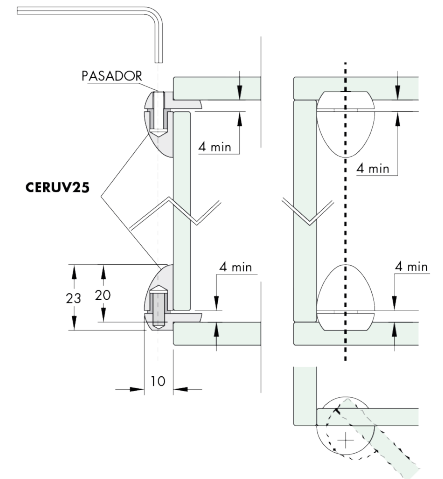
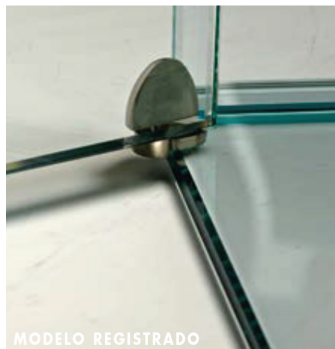

CERUV25

BISAGRA UV35 EGG VIDRIO/VIDRIO **NOVEDAD**

Material: acero inoxidable AISI 304

Características:

Bisagra libre para puertas montadas a ras con la parte interior con un espesor máximo de 12 mm

Capacidad máxima 20 kg la pareja.

La bisagra superior se incluye con pasador para permitir el montaje y desmontaje de la puerta tras el encolado.

Para encolado UV. Rotación máx.: +210°.

Acabado: Inox satinado

6874 IM

*Adhesivo recomendado en la tabla (Pág. 634).

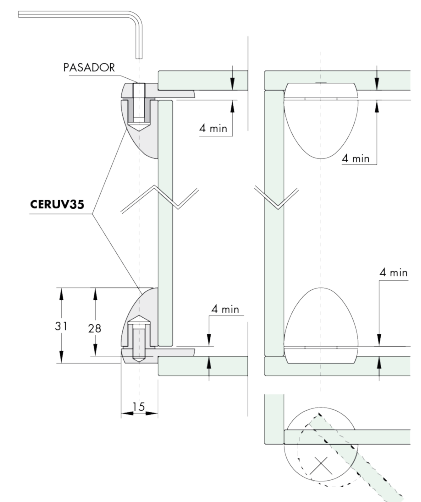
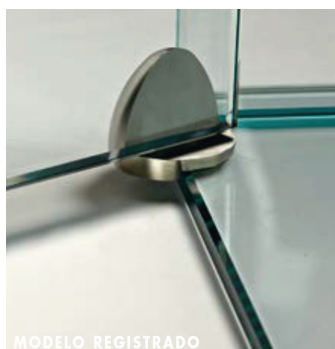

CERUV35



BISAGRA UV25LG EGG MADERA/VIDRIO NOVEDAD

Material: acero inoxidable AISI 304

Características: bisagra libre para puertas montadas a ras con la parte interior con un espesor máximo de 12 mm, capacidad máxima 10 kg la pareja. La bisagra superior se incluye con pasador para permitir el montaje y desmontaje de la puerta tras el encolado.

Para encolado UV.

Rotación máx.: +210°.

Acabado: acero trabajado (CNC)

6875 IM

*Adhesivo recomendado en la tabla (Pág. 634).

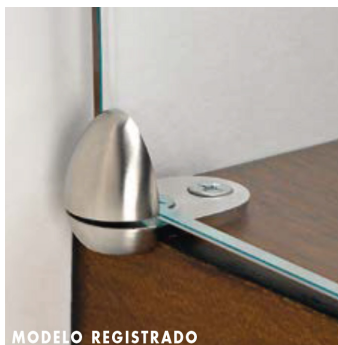

MODELO REGISTRADO



MODELO REGISTRADO

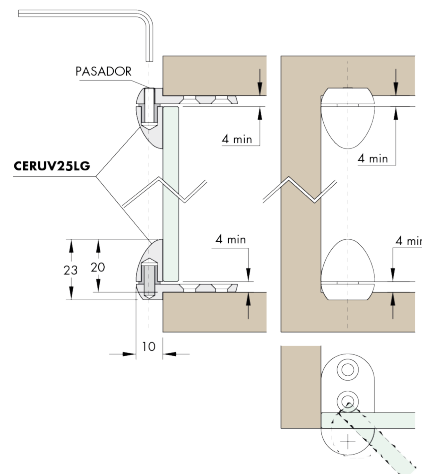

CERUV25LG

BISAGRA UV35LG EGG MADERA/VIDRIO NOVEDAD

Material: acero inoxidable AISI 304

Características: bisagra libre para puertas montadas a ras con la parte interior con un espesor máximo de 12 mm, capacidad máxima 10 y 20 kg la pareja. La bisagra superior se incluye con pasador para permitir el montaje y desmontaje de la puerta tras el encolado.

Para encolado UV.

Rotación máx.: +210°.

Acabado: acero trabajado (CNC)

6876 IM

*Adhesivo recomendado en la tabla (Pág. 634).



MODELO REGISTRADO



MODELO REGISTRADO

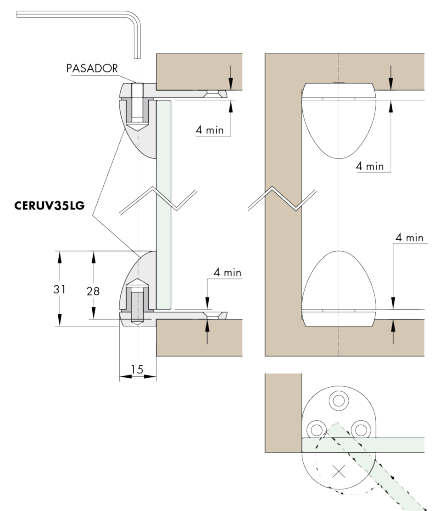

CERUV35LG

PLANTILLA PARA EL MONTAJE DE LAS BISAGRAS CERUV35/CERUV 35LG/CERUV25/CERUV25LG NOVEDAD

Material: acero inoxidable AISI 304

Medidas: 80 x 50 mm

Características: La plantilla permite el encolado de las bisagras perfectamente con en eje y a la correcta distancia del borde del vidrio.

6807



FXGAB08

CERRADURAS

CERRADURA PUERTA INDIVIDUAL **NOVEDAD**

Material zamak y acero inoxidable
Medias: 40 x 30 mm
Características: cerradura rectangular angular para puerta individual
Vidrio 4/6,75 mm

Acabados:

Plata brillo	6880 PB
Plata mate	6880 PM

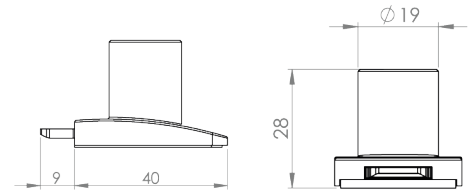

SERUVS01
SERUVS03

LLAVES IGUALES

Plata brillo	6880.1 PB
Plata mate	6880.1 PM

*Adhesivo recomendado en la tabla (Pág. 634).

CERRADERO INFERIOR **NOVEDAD**

Material zamak y acero inoxidable
Medias: 40 x 30 mm

Acabados:

Plata brillo	6881.1C PB
Plata mate	6881.1C PM

*Adhesivo recomendado en la tabla (Pág. 634).

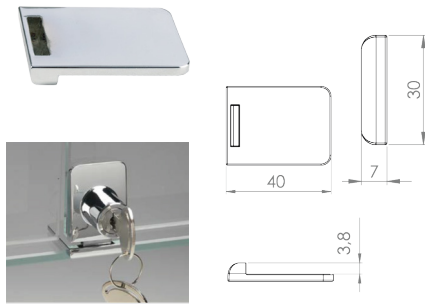

CERRADERO 180° **NOVEDAD**

Material zamak y acero inoxidable
Medias: 40 x 30 mm

Acabados:

Plata brillo	6881.2C PB
Plata mate	6881.2C PM

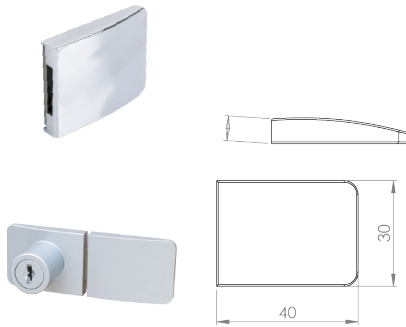

CERRADERO 90° **NOVEDAD**

Material zamak y acero inoxidable
Medias: 40 x 30 mm
Solo para vidrio 6 mm

Acabados:

Plata brillo	6881.3C PB
Plata mate	6881.3C PM

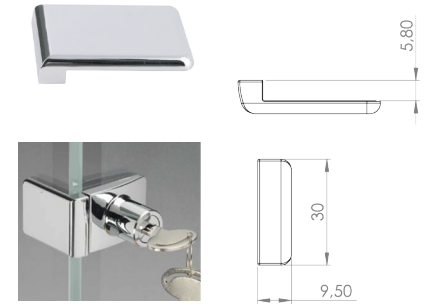

CERRADURA PUERTA DOBLE **NOVEDAD**

Material zamak y acero inoxidable
Medias: 40 x 42 mm
Características: cerradura rectangular inferior para puerta doble.
Vidrio 4/6,75 mm

Acabados:

Plata brillo	6882 PB
Plata mate	6882 PM

LLAVES IGUALES

Plata brillo	6882.1 PB
Plata mate	6882.1 PM

*Adhesivo recomendado en la tabla (Pág. 634).

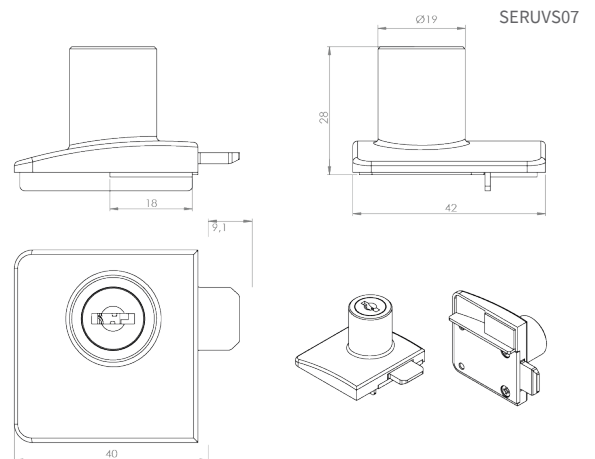

SERUVS07

CERRADERO INFERIOR **NOVEDAD**

Material zamak y acero inoxidable
Medias: 40 x 42 mm

Acabados:

Plata brillo	6882.1C PB
Plata mate	6882.1C PM

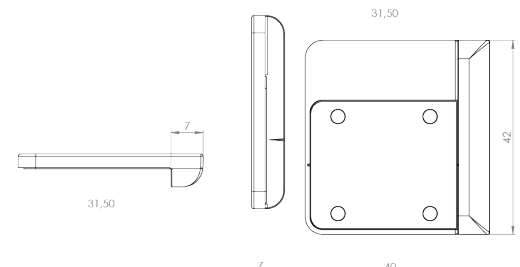
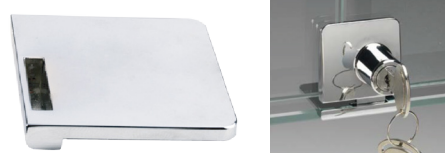

*Adhesivo recomendado en la tabla (Pág. 634).



CERRADURA MADERA/VIDRIO **NOVEDAD**

SERUV40LGU
SERUV40LGD

Material: acero inoxidable AISI 304
Medias: 28 x 20 mm
Características: cerradura madera/vidrio para escaparates con aplicación UV.
Llave única o diversificada.

Acabados:

Llave única	Inox brillo	6884 IB
	Inox mate	6884 IM

*Adhesivo recomendado en la tabla (Pág. 634).

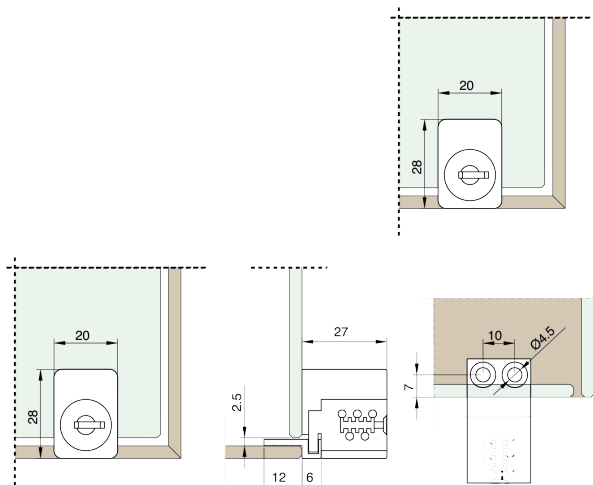

CERRADURA VIDRIO/VIDRIO **NOVEDAD**

SERUV40U
SERUV40D

Material: acero inoxidable AISI 304
Medias: 28 x 20 mm
Características: Cerradura vidrio/vidrio para escaparates con aplicación UV.
Llave única o diversificada.

Acabados:

Llave única	Inox brillo	6883 IB
	Inox mate	6883 IM

*Adhesivo recomendado en la tabla (Pág. 634).

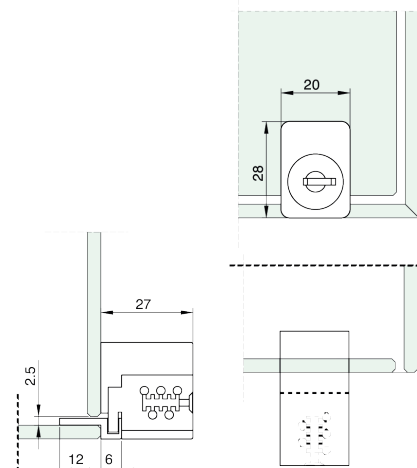

CERRADURA VIDRIO/VIDRIO **NOVEDAD** LATERAL

SERUV100U
SERUV100D

Material: acero inoxidable AISI 304
Características: cerradura vidrio/vidrio para encolamientos laterales. Para encolado UV
Espesor cuerpo 9 mm. Cerradura con llave única o llave diferente.

Acabados:

Llave única	Inox brillo	6888 IB
	Inox mate	6888 IM

*Adhesivo recomendado en la tabla (Pág. 634).



MODELO REGISTRADO

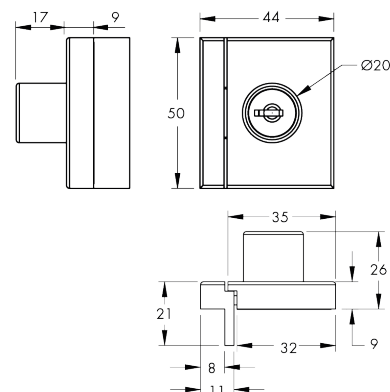

CERRADURA VIDRIO/VIDRIO EN LÍNEA NOVEDAD

Material: acero inoxidable AISI 304
 Medidas: H 50 mm x L 72 mm x P26 mm
 Características: cerradura vidrio/vidrio para encolados en línea. Para encolado UV.
 Espesor cuerpo 9 mm. Se recomienda el uso del pestillo para el bloqueo de la puerta fija. Cerradura con llave única o llave diferente.

Acabados:

Llave única	Inox brillo	6889 IB
	Inox mate	6889 IM

*Adhesivo recomendado en la tabla (Pág. 634).



SERUV150U
 SERUV150D

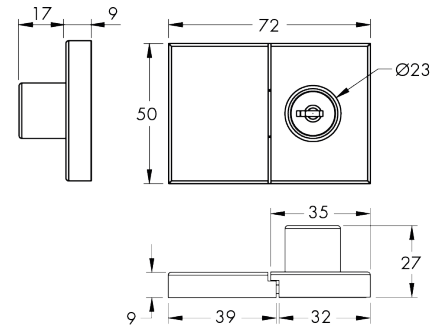

PLANTILLA PARA EL MONTAJE DE LAS CERRADURAS SERUV100 Y SERUV150 NOVEDAD

Material: acero inoxidable AISI 304
 Medidas: L 54 x P 21 x H 10 mm
 Características: La plantilla permite el encolado de la cerradura en la posición correcta.

6809



FXGAB09

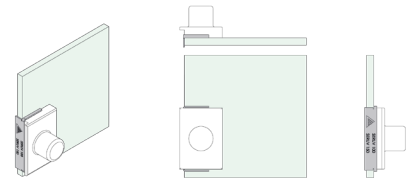

TOPES

IMÁN APRIETA Y ABRE UV CUADRADO MATERIAL: ACERO INOXIDABLE AISI 304 NOVEDAD

Medias: L 47 x 16 x H 16 mm
 Características: imán de accionamiento por golpe. Fijar la placa ferromagnética sobre la puerta de vidrio y el alojamiento del mecanismo cuadrado sobre la superficie en vidrio. Para encolado UV.

Acabados:

Inox mate	6891 IM
-----------	----------------

*Adhesivo recomendado en la tabla (Pág. 634).

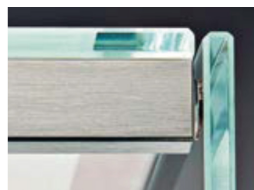

CAL17

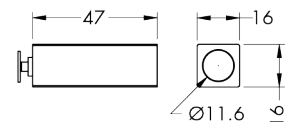



IMÁN UV INDIVIDUAL **NOVEDAD**

Material: acero inoxidable AISI 304

Medias: 11 x 12 mm

Características: imán para detener puertas. Para encolado UV.

Acabados:

Inox mate **6892 IM**

*Adhesivo recomendado en la tabla (Pág. 634).

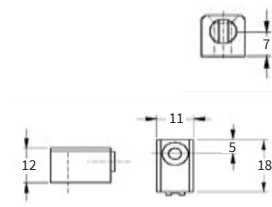

CAL009

IMÁN UV DOBLE **NOVEDAD**

Material: acero inoxidable AISI 304

Medias: 30 x 12 mm

Características: imán para detener puertas. Para encolado UV.

Acabados:

Inox mate **6892.1 IM**

*Adhesivo recomendado en la tabla (Pág. 634).

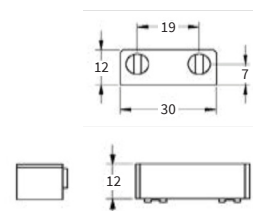

CAL010

POMOS

POMO CUADRADO UV **NOVEDAD**

Material: acero inoxidable AISI 304

Medias: 16 x 16 x 20 mm

Características: pomo de acero aplicable al vidrio mediante adhesivo UV.

Acabados:

Inox brillo **6900 IB**
Inox mate **6900 IM**

*Adhesivo recomendado en la tabla (Pág. 634).

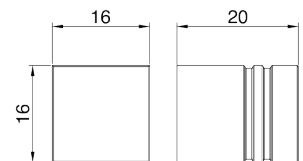

POMUV16

POMO CUADRADO UV **NOVEDAD**

Material: acero inoxidable AISI 304

Medidas: 25 x 25 x 25 mm

Características: pomo de diseño especialmente cuidado en todos sus detalles.

Elaboración encajada en la cabeza.

Para encolado UV.

Inox mate **6901 IM**

*Adhesivo recomendado en la tabla (Pág. 634).

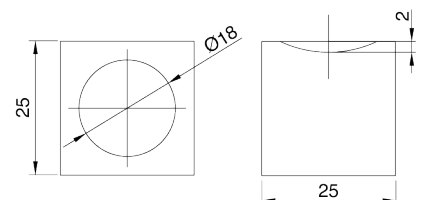

POMUV9

POMOS UV 11 **NOVEDAD**

Material: acero inoxidable AISI 304

Medidas: Ø 20 x H 26 mm

Características: pomo de diseño especialmente cuidado en todos sus detalles. Acabado efecto espejo y en cabeza efecto reflejo a estrella.

Para encolado UV.

Acabados:

Inox mate **6902 IM**

*Adhesivo recomendado en la tabla (Pág. 634).



POMUV11

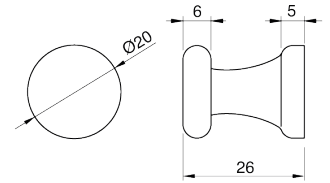

POMOS UV 15 **NOVEDAD**

Material: acero inoxidable AISI 304

Medidas: Ø 30 x H 26 mm

Características: pomo de diseño especialmente cuidado en todos sus detalles. Acabado efecto espejo y en cabeza efecto reflejo a estrella.

Para encolado UV.

Acabados:

Inox mate **6903 IM**

*Adhesivo recomendado en la tabla (Pág. 634).



POMUV15

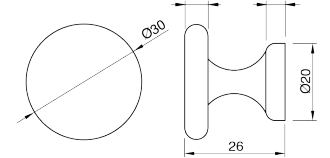

POMOS EN VIDRIO CILÍNDRICOS CON TOMA **NOVEDAD**

Material: vidrio

Características: pomo con toma

Acabado: transparente

Ø20 x 30 mm **6925.1**
Ø15 x 26 mm **6925.2**

*Adhesivo recomendado en la tabla (Pág. 634).



CVM03
CVM05

SOPORTES

SUJECIÓN PARA ESTANTES AJUSTABLE UV **NOVEDAD**

Material: acero inoxidable AISI 304.

Medidas: 10 x 13.5 x Ø20 mm

Características: sujeción para estantes con base central regulable en altura (3 mm). Para encolado UV

Acabados:

Inox mate **6920 IM**

*Adhesivo recomendado en la tabla (Pág. 634).



REGUV44

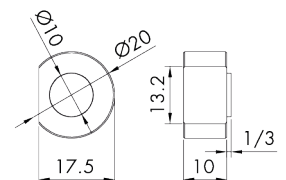



SUJECIÓN PARA ESTANTES EN VIDRIO 20 **NOVEDAD**

Material: vidrio óptico
Radio 10 mm x H12 mm
Características: han de aplicarse como sujeción para estantes para pequeños vidrios mediante adhesivos UV
Acabado: transparente



CSFE20

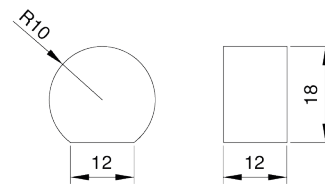

6921.1

*Adhesivo recomendado en la tabla (Pág. 634).

SUJECIÓN PARA ESTANTES EN VIDRIO 30 **NOVEDAD**

Material: vidrio óptico
Radio 15 mm x H12 mm
Características: han de aplicarse como sujeción para estantes para pequeños vidrios mediante adhesivos UV
Acabado: transparente



CSFE30

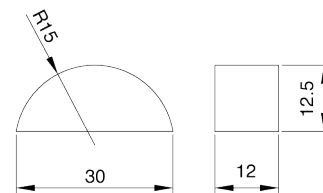

6921.2

*Adhesivo recomendado en la tabla (Pág. 634).

SUJECIONES PARA ESTANTES CÚBICOS DE VIDRIO **NOVEDAD**

Material: vidrio óptico
Características: han de aplicarse como sujeción para estantes para pequeños vidrios mediante adhesivos UV
Acabado: transparente

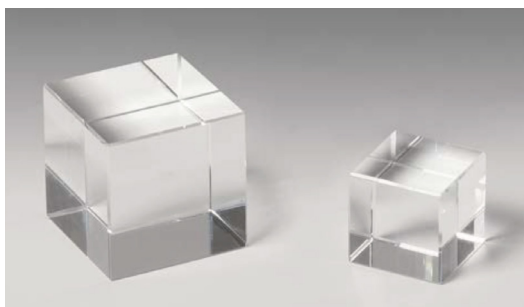

CC001
CC002

20 x 20 x 20 mm **6922.1**
30 x 30 x 30 mm **6922.2**

*Adhesivo recomendado en la tabla (Pág. 634).

PATA CON DISCO **NOVEDAD**

Material: chapa en AVP con disco de acero inoxidable AISI 304 y pie de PVC ajustable.
Características: Con disco Ø75, fijado a la pata mediante un pasador de acero. Para encolado UV.

Ø60/35 mm / H 720 mm pie de apoyo Ø50

Acabados:

Plata brillo **6930 PB**

*Adhesivo recomendado en la tabla (Pág. 634).



GAMB60B

DISCOS EN ACERO ENCOLADO UV

Material: acero inoxidable AISI 304 - Para encolado UV. - Acabado: acero trabajado (CNC)

Acabados:

Ø100 x H10 x M10 **6930.10 IM**
Ø75 x H10 x M10 **6930.7 IM**
Ø60 x H10 x M10 **6930.6 IM**

*Adhesivo recomendado en la tabla (Pág. 634).

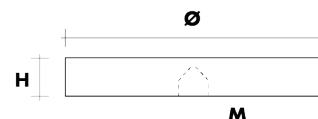

PIE DE APOYO UV CON PVC NOVEDAD

Material: acero inoxidable y PVC
 Medidas: Ø32 x H 56 mm
 Características: Pie encolado UV con base de apoyo esférica de Nylon.

Acabados:

Inox mate	6931 IM
-----------	----------------

*Adhesivo recomendado en la tabla (Pág. 634).

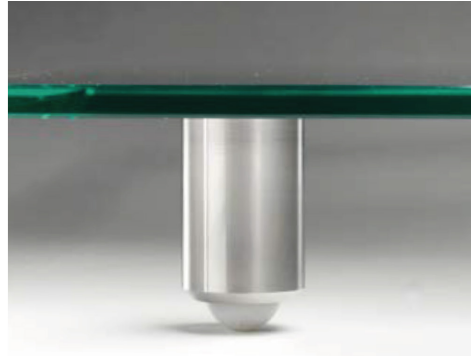

PIEDUV32

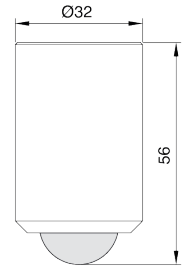

CILINDRO DE REGULACIÓN ENCOLADO UV NOVEDAD

Material: acero inoxidable AISI 304 + nylon negro
 Características: La regulación se realiza mediante un registro en la base del cilindro.
 Para encolado UV.

Acabados:

A Ø35 mm B 35 mm D 9 mm	Inox mate	6933.1 IM
A Ø50 mm B 50 mm D 9.5	Inox mate	6933.2 IM

*Adhesivo recomendado en la tabla (Pág. 634).



PIEDUV35
PIEDUV50

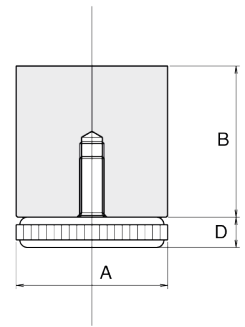

HERRAMIENTAS

VENTOSA CON ÁNGULO VARIABLE PARA ENCOLADO NOVEDAD

Características:
 Gracias a las dos ventosas de 120 mm de diámetro, sostiene firmemente los vidrios durante el encolado UV haciendo toma en el lado interior o exterior.
 La posición y la altura pueden configurarse con precisión por medio de dos registros situados en los dos brazos, que permiten movimientos de 18 mm.
 El ángulo entre los vidrios es regulable entre 40° y 300°.

6990



SUVREGH

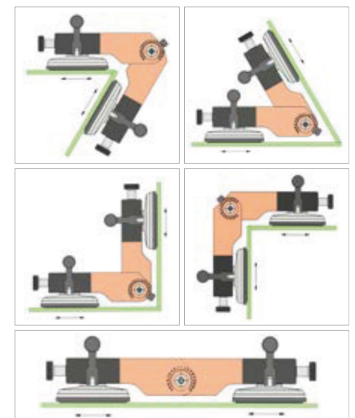



SOPORTE INTERNO PARA ENCOLADOS A 90° **NOVEDAD**

SUV901

Características:

Gracias a las dos ventosas de 120 mm de diámetro, sostiene firmemente los vidrios durante el encolado UV haciendo toma en el lado interior.

La posición y la altura pueden configurarse con precisión por medio de dos registros situados en los dos brazos, que permiten movimientos de 18 mm.

6990.1

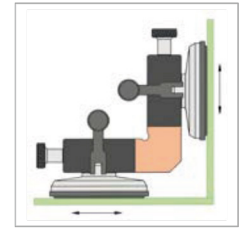

VENTOSA INTERNA REGULABLE PARA ENCOLADOS A ESCUADRA **NOVEDAD**

V901

6991.1

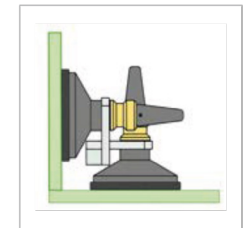

VENTOSA EXCÉNTRICA **NOVEDAD**

VECC

Características: disco excéntrico con enganche de ventosa para la regulación precisa de la altura; utilizado en parejas, permite nivelar los estantes durante el encolado.

6992

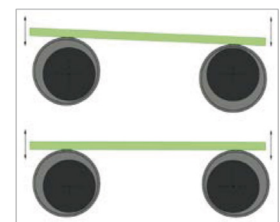

CAJA CALZO DE 10 mm

Carga soportada: 370 kg

Acabados:

H = 2 mm	Verde	2500 u/caja	1410.2
H = 3 mm	Azul	2500 u/caja	1410.3
H = 4 mm	Negro	1500 u/caja	1410.4
H = 5 mm	Blanco	1500 u/caja	1410.5

BOLSA CALZO DE 10 mm **NOVEDAD**

Carga soportada: 370 kg

Acabados:

H = 2 mm	Verde	100 u/bolsa	1411.2
H = 3 mm	Azul	100 u/bolsa	1411.3
H = 4 mm	Negro	150 u/bolsa	1411.4
H = 5 mm	Blanco	150 u/bolsa	1411.5



k-102
k-103
k-104
k-105

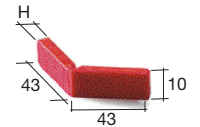

CAJA CALZO DE 14 mm

Carga soportada: 510 kg

Acabados:

H = 2 mm	Verde	2500 u/caja	1414.2
H = 3 mm	Azul	2000 u/caja	1414.3
H = 4 mm	Negro	1500 u/caja	1414.4
H = 5 mm	Blanco	1250 u/caja	1414.5

BOLSA CALZO DE 14 mm **NOVEDAD**

Carga soportada: 510 kg

Acabados:

H = 2 mm	Verde	100 u/bolsa	1415.2
H = 3 mm	Azul	100 u/bolsa	1415.3
H = 4 mm	Negro	150 u/bolsa	1415.4
H = 5 mm	Blanco	125 u/bolsa	1415.5



k-142
k-143
k-144
k-145

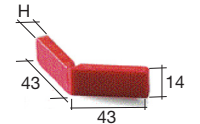

CAJA CALZO DE 20 mm

Carga soportada: 450 kg

Acabados:

H = 1 mm	Blanco	2000 u/caja	1420.1
H = 2 mm	Verde	1000 u/caja	1420.2
H = 3 mm	Azul	1000 u/caja	1420.3
H = 4 mm	Negro	800 u/caja	1420.4
H = 5 mm	Blanco	800 u/caja	1420.5
H = 6 mm	Amarillo	700 u/caja	1420.6
H = 8 mm	Rojo	500 u/caja	1420.8
H = 10 mm	Marrón	400 u/caja	1420.10
H = 12 mm	Verde O.	375 u/caja	1420.12
H = 14 mm	Beige	350 u/caja	1420.14

BOLSA CALZO DE 20 mm **NOVEDAD**

Carga soportada: 450 kg

Acabados:

H = 1 mm	Blanco	100 u/bolsa	1421.1
H = 2 mm	Verde	100 u/bolsa	1421.2
H = 3 mm	Azul	100 u/bolsa	1421.3
H = 4 mm	Negro	50 u/bolsa	1421.4
H = 5 mm	Blanco	50 u/bolsa	1421.5
H = 6 mm	Amarillo	70 u/bolsa	1421.6
H = 8 mm	Rojo	50 u/bolsa	1421.8
H = 10 mm	Marrón	50 u/bolsa	1421.10
H = 12 mm	Verde O.	75 u/bolsa	1421.12
H = 14 mm	Beige	70 u/bolsa	1421.14



k-201
k-202
k-203
k-204
k-205
k-206
k-208
k-210
k-212
k-214

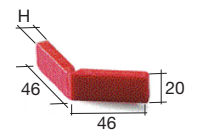

CAJA CALZO DE 26 mm

Carga soportada: 300 kg

Acabados:

H = 2 mm	Verde	1500 u/caja	1426.2
H = 3 mm	Azul	1000 u/caja	1426.3
H = 4 mm	Negro	800 u/caja	1426.4
H = 5 mm	Blanco	750 u/caja	1426.5
H = 8 mm	Rojo	500 u/caja	1426.8
H = 10 mm	Marrón	400 u/caja	1426.10
H = 12 mm	Verde O.	300 u/caja	1426.12

BOLSA CALZO DE 26 mm **NOVEDAD**

Carga soportada: 300 kg

Acabados:

H = 2 mm	Verde	150 u/bolsa	1427.2
H = 3 mm	Azul	100 u/bolsa	1427.3
H = 4 mm	Negro	50 u/bolsa	1427.4
H = 5 mm	Blanco	75 u/bolsa	1427.5
H = 8 mm	Rojo	50 u/bolsa	1427.8
H = 10 mm	Marrón	50 u/bolsa	1427.10
H = 12 mm	Verde O.	60 u/bolsa	1427.12



k-262
k-263
k-264
k-265
k-268
k-2610
k-2612

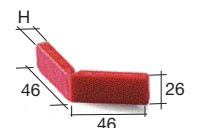

ACEITES DE CORTE

ACEITE DE CORTE PARA RULINAS

Garrafa de 1 L

Adecuado para el corte manual

15



ACEITE MESA CORTE

Bidón de 25 L

Aceite para mesa de corte, gran lubricación

Incoloro que emplea bases más estables

térmicamente y que facilita el lavado,

puesto que contiene una pequeña cantidad

de tensoactivos que lo convierten en un

producto fácilmente desengrasable.

2535



ACEITE MESA CORTE, VOLÁTIL

Bidón de 4 L

Aceite de corte volátil basado en

aceites blancos donde se prioriza

minimizar los residuos.

2536



REFRIGERANTE

REFRIGERANTE

Lubrorefrigerante para la maqui-

naria, gran rendimiento en las

herramientas de diamante.

Bidón de 5 L

2530

Bidón de 55 L

2531



MANTENIMIENTO**ACEITE CADENA**

Bidón de 5 L

2544**ACEITE CIRCUITO**

Bidón de 4,5 L

2546**GRASA ANTI AGUA TADAL GRW 0**

Bidón de 5 L

2542**ACEITE GUÍAS**

Bidón de 20 L

2537



TRATAMIENTOS Y PROTECTORES

ÓXIDO DE CERIO

1 kg (granel)

2590

Bidón de 25 kg

2598

Densímetro 0° - 10°

2580



CORINDÓN

Saco de 25 kg

Marrón	G-80	2601
	G-120	2602
Blanco	G-80	2611
	G-120	2612
	G-220	2614

*Para otros granos, consúltanos



PIEDRA PÓMEZ EN POLVO (TOSCA)

25 kg

2615



LÍQUIDO PROTECTOR MIX-30

Bidón de 1L

2561



PROTECCIÓN DEL VIDRIO



PROTECCIÓN TRANSPARENTE PARA VIDRIOS

RESISTENTES AL AGUA, LA TIERRA, LAS MANCHAS Y LOS RAYONES

Ventajas:

- Tecnologías nanoprotectoras duraderas
- Repele el agua, la tierra y las manchas
- Protege las superficies para facilitar la limpieza y el mantenimiento
- Previene la acumulación de minerales y tierra.
- Mejora la apariencia
- Mantiene las superficies sanitarias
- Ahorra tiempo, mano de obra y productos químicos
- Seguro para el usuario y compatible con el medio ambiente
- Mejora la resistencia a los arañazos hasta un 92,9 %



VENTANAS



VIDRIO ARQUITECTÓNICO Y FACHADAS



BALUSTRADAS Y PARTICIONES DE VIDRIO



MAMPARAS DE DUCHA

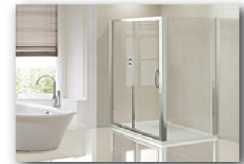

VERANDAS



VIDRIO DECORATIVO Y ARENADO



LAVAMANOS Y BAÑERAS DE PORCELANA

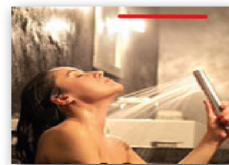

BALDOSAS DE CERÁMICA



VIDRIO SIN TRATAR DESPROTEGIDO
El vidrio está sujeto a corrosión por la exposición a gases, ácidos y humedad en la atmósfera y el medio ambiente.

VIDRIO PROTEGIDO CON INVISIBLE SHIELD®
Invisible Shield representa la más alta calidad en el revestimiento de vidrio protector y es considerado como el mejor revestimiento del mercado.





KITS

KIT DOMÉSTICO 3 EN 1 **NOVEDAD**

Incluye:

- Eliminador de cal/limpiador 300 ml
- Tratamiento protector para vidrio 100 ml
- Protección y mantenimiento 300 ml
- Espanja, trapo, bayeta e instrucciones de uso.

2570



PRODUCTOS LIMPIEZA

LIMPIADOR GLASS SCRUB® **NOVEDAD**

500 ml

Elimina las manchas más duras, residuos de jabón, óxido y depósitos minerales de agua dura, cal en cocinas, baños y en todo el hogar sin rayar ni deslustrar la superficie. Perfecto para vidrio, porcelana, cerámica y otras superficies duras como granito y azulejo.

2571



REPEL LIMPIADOR DE VIDRIO Y MANTENIMIENTO **NOVEDAD**

950 ml

El primer limpiador y protector de vidrio y superficie de "Doble Acción" del mundo, utilizando la nueva tecnología Nanocubierta 3D. REPEL limpia el vidrio y a la vez protege el vidrio y otras superficies de manchas de agua dura, aceite, mugre, polvo, huellas dactilares, manchones, restos de jabón y manchas minerales.

2572



PARA OTROS PRODUCTOS Y FORMATOS, CONSÚLTANOS



PRODUCTOS PROTECCIÓN

INVISIBLE SHIELD ESTÁNDAR **NOVEDAD**

SELLA, PULE Y PROTEGE ventanas de vidrio, puertas, mamparas de ducha, lavabos y bañeras de porcelana.... y paredes y mostradores de azulejo cerámico. INVISIBLE SHIELD protege las superficies con un acabado repelente al agua, suelo y manchas que reduce fuertemente la adhesión y acumulación de polvo, mugre, manchas de agua, sarro, óxido, residuos de jabón y minerales de agua dura, para una limpieza más fácil la próxima vez. Conserva las superficies como nuevas Duradero Resiste jabón, solventes y detergentes.

950 ml	2575
19 l	2575.1



INVISIBLE SHIELD PRO 15 **NOVEDAD**

- Protección duradera hasta 15 años o más
- Repelente agua, tierra, óxido, cal y minerales
- Evita manchas, rasguños y depósitos inestables
- Ahorra trabajo, reparaciones y reemplazos
- Mejora el aspecto y la claridad del vidrio
- Hace la limpieza más rápida, más fácil y más eficiente
- Elimina la necesidad de productos químicos o abrasivos
- Ahorra tiempo y mano de obra, reduciendo el coste de limpieza
- Fácil de aplicar y de fácil renovación
- Hace que el vidrio sea un 77,3% más resistente a los arañazos.
- Complejos revestimientos disolventes - rápida evaporación y secado
- Listo para el uso - no requiere mezcla, disolución o catalizadores
- Tiempo de conservación indefinido - en recipientes estables de almacenamiento
- Acción rápida, sin curado ni pulverización - no contiene ceras, plásticos o resinas
- Invisible y no distorsionante - monomolecular y ópticamente claro
- Tiene aplicación en todos vidrios, arenados y al ácido
- Los recubrimientos no se agrietan, pelan o decoloran

950 ml	2576
19 l	2576.1

