

//////// HERRAMIENTAS ROTATIVAS DE PCD //

Máquina de electroerosión por disco para un mecanizado completo de herramientas con recubrimiento de PCD

**QXD 250**



## ¿QUÉ PODEMOS HACER POR USTED?

¿UNA POTENCIA DE DESBASTE SUPERIOR AL 30 % PARA AUMENTAR LA EFICACIA, O UNA MEJORA EN LA CALIDAD DE LAS SUPERFICIES?

LA NUEVA **QXD 250** CON 6 EJES CONTROLADOS POR CNC SATISFACE TODOS LOS DESEOS EN LA PRODUCCIÓN DE HERRAMIENTAS DE METAL Y MADERA.

Y TODO ELLO GRACIAS A LA NUEVA Y POTENTE TECNOLOGÍA DE EROSIÓN **Vpulse** EDM Y A LAS MÚLTIPLES OPCIONES A DISPOSICIÓN QUE PERMITEN ADAPTARLA A SUS NECESIDADES DE FORMA RÁPIDA Y SOBRE TODO, EXACTA.

**VOLLMER QXD 250:  
PRECISIÓN Y FLEXIBILIDAD**

## QXD 250 – BUENA COLOCACIÓN PARA HACER FRENTE A CUALQUIER RETO



### //// 1 **v**pulse EDM

Nuevo generador de electroerosión para obtener la máxima rentabilidad en la producción de herramientas de PCD

### //// 3 **ALMACÉN DE HERRAMIENTAS FLEXIBLE**

Ya sea para erosionar, afilar o pulir: gracias al almacén de herramientas para un máximo de seis herramientas con un diámetro  $\leq 200$  mm estará perfectamente equipado para realizar cualquier paso de trabajo

### //// 2 **MANEJO SENCILLO**

Símbolos precisos y gráficos ilustrativos guían al cliente de forma óptima y le conducen de forma fácil y eficaz a su objetivo

### //// 4 **ALMACÉN DE HERRAMIENTAS VARIABLE**

El HC 5 tiene capacidad para un máximo de 28 piezas de trabajo con un diámetro  $\leq 320$  mm, una longitud  $\leq 250$  mm y un peso  $\leq 25$  kg y ofrece por ello una gran flexibilidad continua

### //// **EXLEVEL PRO**

Gama ampliada de piezas de trabajo en el ámbito de herramientas de taladrado y de fresado PCD que ofrecen más flexibilidad y versatilidad en el servicio y la producción.

Guiado sencillo e intuitivo del usuario e instalación adaptada a las necesidades gracias a la construcción modular.

ExLevel PRO 3D-View:  
Mayor seguridad aún gracias al control en 3D contra colisiones



## /// EL CONCEPTO DE MAQUINARIA

¿Se puede mejorar la perfección? La nueva VOLLMER QXD 250 tiene la respuesta. Con un concepto global mejorado en muchos aspectos y grandes novedades:

/// Interpolación simultánea de trayectorias en 6 ejes controlados por CNC, incluido el nuevo eje A

/// Recorridos y campos de oscilación ampliados para diámetros de herramienta hasta 320 mm y longitudes de herramienta hasta 250 mm

/// Accionamiento del husillo principal mejorado para un afilado más eficiente

/// **Vpulse EDM**, la tecnología ideal para alcanzar todos los objetivos de mecanizado

/// Múltiples opciones para una adaptación flexible a las necesidades especiales en el campo de las herramientas de madera y metal

/// Procesamiento completo en una sola sujeción, desde la medición, pasando por la erosión y el afilado hasta el pulido



/// MÁXIMA FLEXIBILIDAD GRACIAS A LOS 6 EJES CONTROLADOS POR CNC



/// MEDICIÓN DE LOS FILOS



/// EROSIÓN DE UNA PIEZA DE TRABAJO DE PERFILADO

### /// GENERADOR DE ELECTROEROSIÓN **Vpulse EDM**

La clave del éxito es un accionamiento potente. Por ese motivo hemos desarrollado **Vpulse EDM**: un nuevo generador de electroerosión especial para el mecanizado de materiales de corte ultraduros. Para conseguir la máxima eficiencia o los mejores resultados, en función de las necesidades.

¿Tienen para usted la rapidez y la rentabilidad un gran valor? Entonces agradecerá la gran disponibilidad de potencia de **Vpulse EDM** y ahorrará hasta un 30 % del tiempo de erosión.

¿O quizás su objetivo es obtener la máxima calidad de las superficies? No hay problema: gracias a impulsos de erosión muy precisos y definidos, **Vpulse EDM** puede hacer frente a cualquier requerimiento y crea superficies con una rugosidad de 0,1  $\mu\text{Ra}$ . Independientemente de cuáles sean sus prioridades, el elevado ancho de cinta y la variabilidad de **Vpulse EDM** le brindan unas posibilidades de corte completamente nuevas.

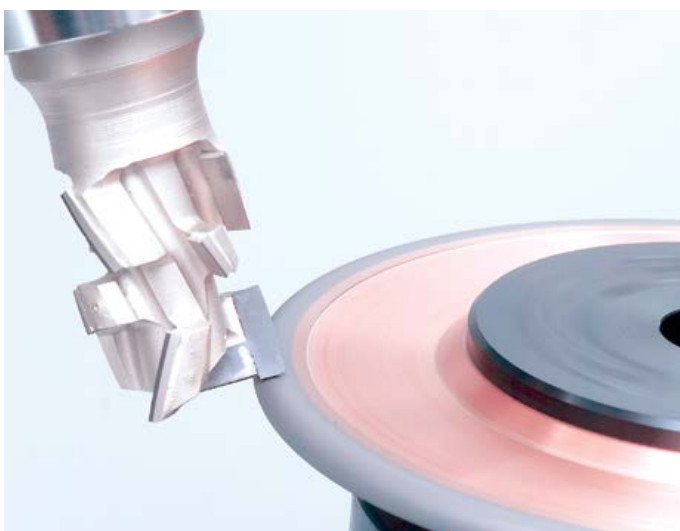
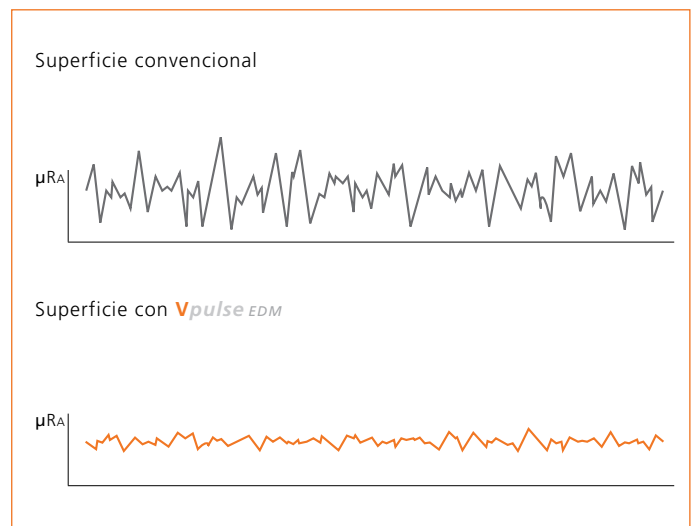
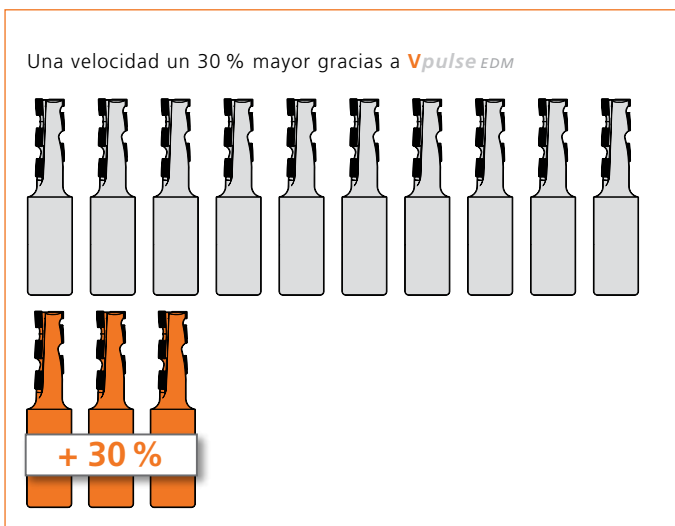

/// DESTALONADO

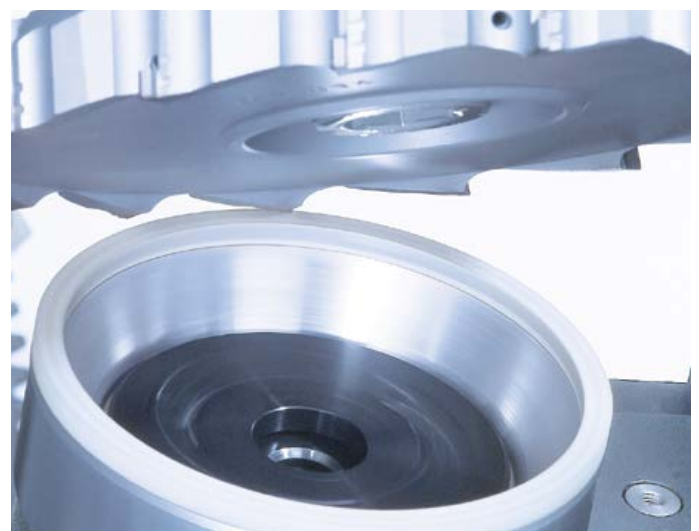

/// FUNCIONALIDAD DE PULIDO





## /// AUTOMATIZACIÓN

¿Desea procesar sus herramientas rotativas de PCD de una forma extremadamente eficiente y productiva? ¿Sin concesiones en la calidad de los resultados? No hay problema: la QXD 250 está perfectamente preparada para la automatización. Para trabajar en turnos sin intervención humana las 24 horas, lo que se traduce en la máxima rentabilidad. O quizás prefiere el cambio completamente automatizado de las herramientas o piezas de trabajo. O ambas opciones: usted elige.

## /// CAMBIADOR DE HERRAMIENTAS

La herramienta correcta preparada en todo momento: el cambiador de herramientas integrado para seis discos diferentes de erosión, afilado y pulido permite el diseño perfecto de gran cantidad de variantes de piezas de trabajo.



/// DISCO DE EROSIÓN CON SOPORTE DE REFRIGERACIÓN



/// MUELA ABRASIVA CON SOPORTE DE REFRIGERACIÓN



/// ALMACÉN DE 6 HERRAMIENTAS  
para herramientas hasta 200 mm de diámetro

## /// ALMACÉN DE HERRAMIENTAS

Con el HC 5 y HC 11 el siempre tiene a su disposición dos almacenes de piezas de trabajo diferentes que ofrecen espacio para un máximo de 28 o 64 piezas de trabajo. La carga y la descarga se pueden realizar de forma paralela al mecanizado, sin pérdida de tiempo. Esta es la eficiencia de VOLLMER.



/// ALMACÉN DE PIEZAS DE TRABAJO EXTERNO  
HC 5

### HC 5

	Máxima
Capacidad del almacén	28 piezas
PIEZAS DE TRABAJO	
Diámetro	320 mm
Longitud	250 mm
Peso	25 kg
Carga máxima	600 kg

### HC 11

	Máxima
Capacidad del almacén	64 piezas
PIEZAS DE TRABAJO	
Diámetro	320 mm
Longitud	250 mm
Peso	25 kg
Carga máxima	1200 kg



## /// LA APLICACIÓN

Independientemente de si se trata de madera o de metal, de fabricación o de reparación de herramientas, VOLLMER conoce los retos a los que tiene que enfrentarse a diario. Por este motivo, la nueva QXD 250 se adapta de forma flexible a sus necesidades.

## /// APLICACIÓN EN MADERA

Para quien hoy quiere producir y procesar con éxito herramientas para el mecanizado de la madera, la velocidad, la eficiencia y la productividad son una necesidad primordial. También en este sentido VOLLMER ofrece la solución perfecta: la nueva QXD 250.

/// Tecnología **Vpulse<sup>EDM</sup>** para una capacidad de desbaste un 30 % mayor durante la erosión

/// Diámetro de la pieza de trabajo hasta 320 mm

/// Peso de la pieza de trabajo hasta 25 kg

/// Campo de oscilación ampliado del eje B de hasta  $\pm 20^\circ$  para que la pieza de trabajo tenga la máxima libertad

/// Accionamiento del husillo principal mejorado para un mecanizado de afilado óptimo

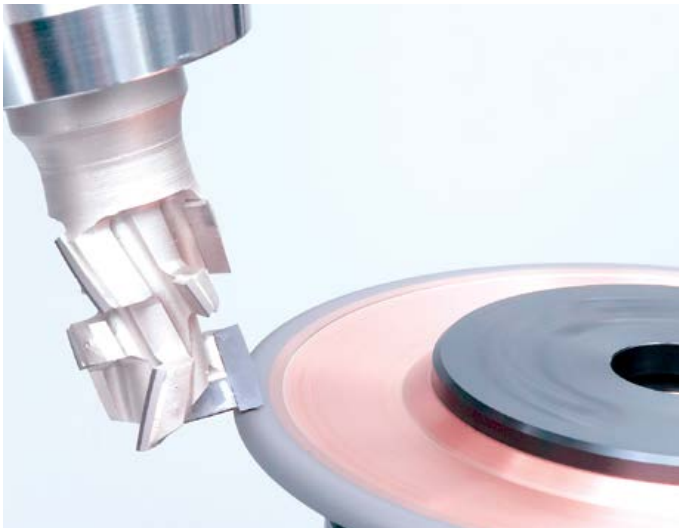

/// AFILADO  
del segundo ángulo de destalonado del frente

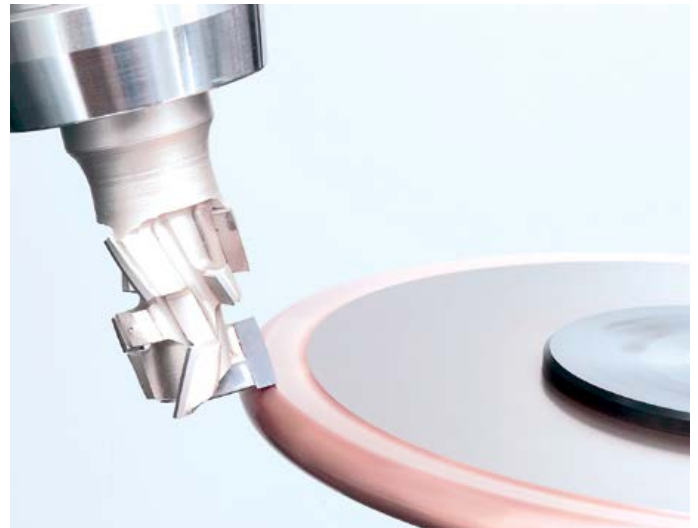

/// EROSIÓN  
del primer ángulo de destalonado del frente



### /// APLICACIÓN EN METAL

En la fabricación y la reparación de herramientas de metal de gran complejidad y exigencia es necesario trabajar con precisión y flexibilidad al más alto nivel. Hemos desarrollado la nueva QXD 250 de forma consecuente para poder ayudarle de la mejor manera posible en este sentido.

/// Tecnología **Vpulse<sup>EDM</sup>** para obtener las mejores superficies de hasta 0,1  $\mu$ Ra

/// Longitud de la pieza de trabajo de hasta 250 mm

/// Numerosas opciones para ampliar la funcionalidad de la máquina, p. ej., pulir o procesar taladros

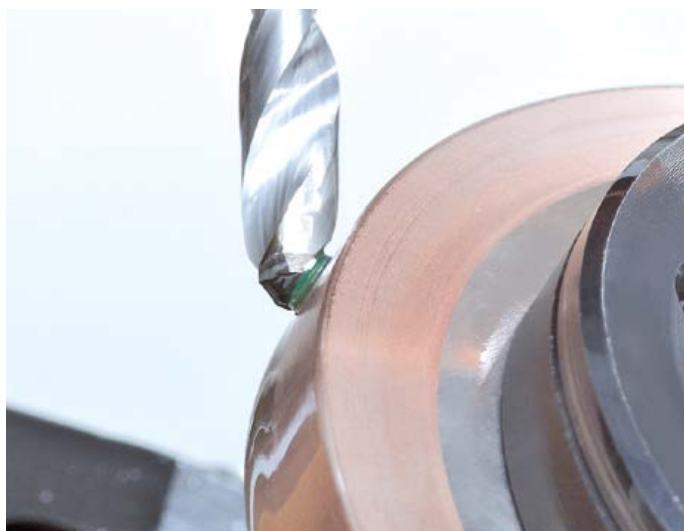

/// EROSIÓN DE BROCAS  
de una punta helicoidal de PCD



/// AFILADO DE BROCAS  
de una punta helicoidal de PCD



### /// EL CONCEPTO DE MANEJO

Los que conocen VOLLMER ya lo saben: el concepto de manejo único de VOLLMER permite realizar tareas de mecanizado complejas después de una pequeña formación de forma rápida, segura y fiable. Los precisos símbolos de VOLLMER permiten una programación intuitiva. Además, la interfaz basada en Windows con representaciones gráficas fáciles de entender ofrece la máxima seguridad de introducción. Esto garantiza una calidad elevada y homogénea en todo momento.

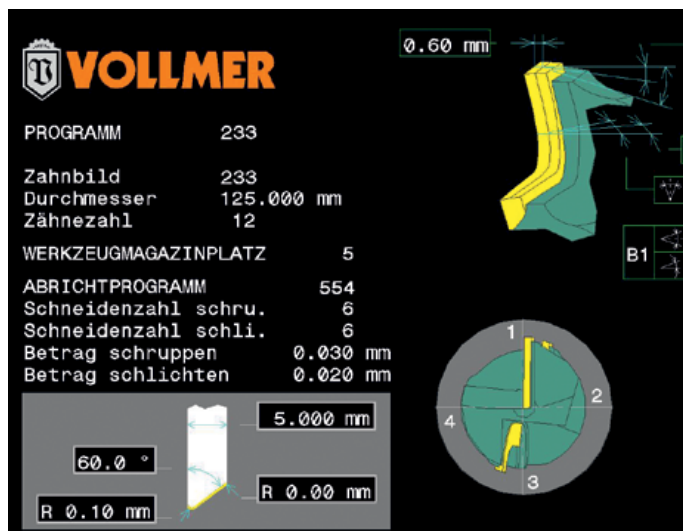

#### /// AYUDA GRÁFICA

La programación orientada a las piezas sigue siendo posible

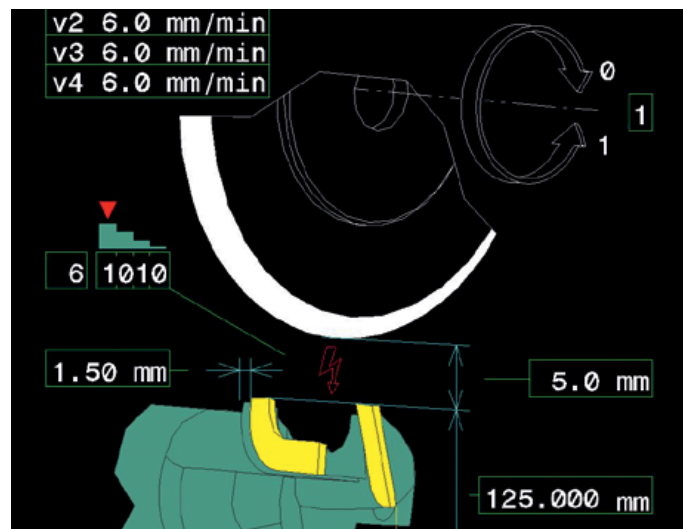

#### /// PROGRAMACIÓN

de herramientas perfiladas

### /// EXLEVEL PRO – MÁS VARIEDAD. MÁS FLEXIBILIDAD. MÁS SEGURIDAD.

/// ExLevel PRO le ofrece una amplia gama para la producción y el mantenimiento de herramientas de taladrado y fresado de PCD.

/// La combinación de los procedimientos de erosión y de afilado (mecanizado híbrido) consigue un mecanizado completo aún más exhaustivo.

/// Muchos tipos de mecanizado, que hasta ahora usted sólo conocía para metal duro integral, pueden adaptarse ya a la producción de herramientas PCD.

/// Construcción modular: instalación adaptada a las necesidades en función de la gama de aplicaciones.

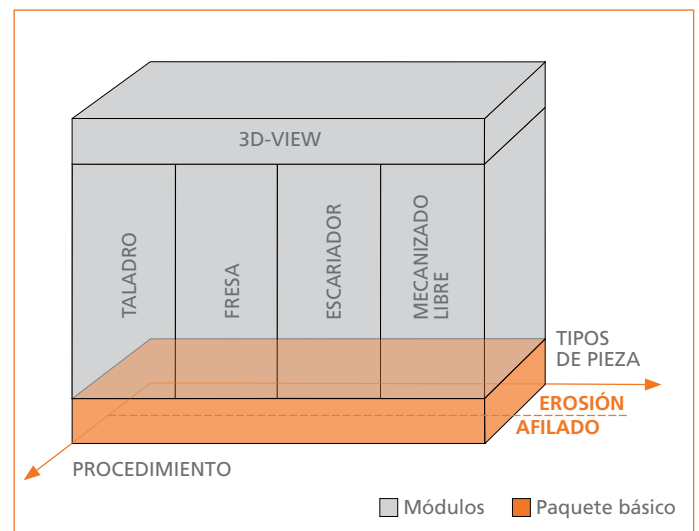

#### /// CONSTRUCCIÓN MODULAR CON UNA AMPLIA GAMA DE APLICACIONES para simulación, medición, erosión y afilado con ExLevel PRO

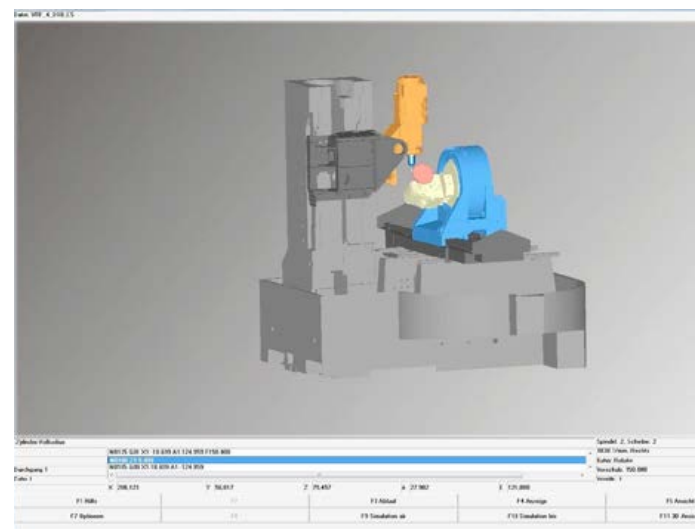

#### /// MÁS SEGURIDAD

gracias al control contra colisiones ExLevel PRO 3D-View

## /// DATOS TÉCNICOS

### Pieza de trabajo

Diámetro exterior	hasta 320 mm
Longitud	hasta 250 mm

### Herramienta

Diámetro exterior	máx. 200 mm
Diámetro de agujero	máx. 60 mm

### Accionamiento del husillo principal

Revoluciones	4.500 r. p. m.
Par	6 Nm

### Áreas de desplazamiento

Eje X1	520 mm	100 mm/s
Eje Y1	970 mm	200 mm/s
Eje Z1	420 mm	200 mm/s
Eje A1	360°	250 r. p. m. (1500°/s)
Eje B1	± 20°	10°/s
Eje E1	210°	180°/s

### Refrigerante

Capacidad del depósito refrigerante	310 l
-------------------------------------	-------

<b>Potencia conectada</b>	aprox. 8,7 kVA/6,8 kW
---------------------------	-----------------------

<b>Peso</b>	aprox. 7.200 kg (peso neto)
-------------	-----------------------------

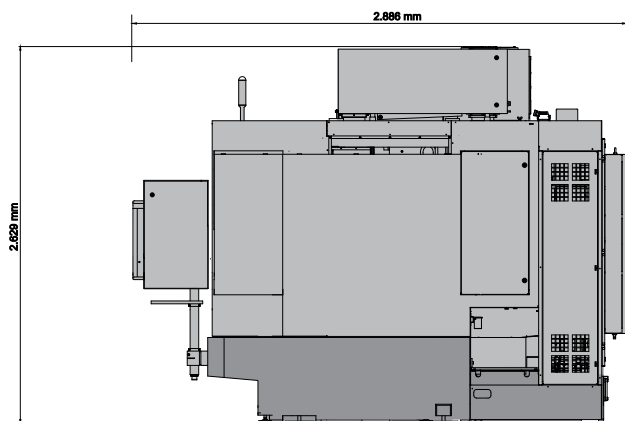

### /// DIMENSIONES DE LA MÁQUINA

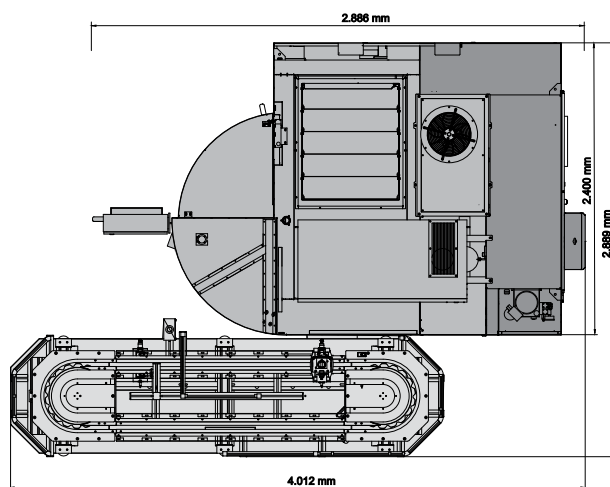

### /// DIMENSIONES DE LA MÁQUINA // QXD 250 con HC 5

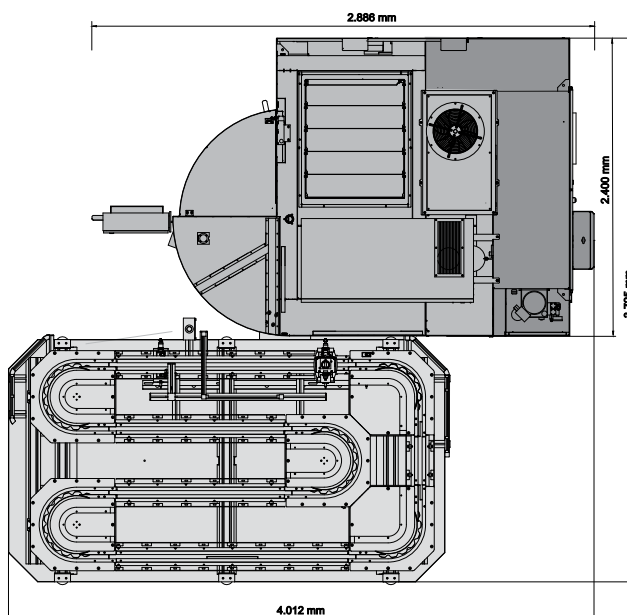

### /// DIMENSIONES DE LA MÁQUINA // QXD 250 con HC 11

Reservado el derecho a realizar modificaciones constructivas derivadas del avance técnico. Patentes registradas.

## /// SERVICIO A MEDIDA

VOLLMER le ayuda con un amplio programa de servicios útiles y económicos.

Desde un asesoramiento competente, pasando por una financiación personalizada, hasta un útil contrato de servicio con el que puede definir desde el principio qué costes de servicio deberá afrontar en el futuro.

**En resumen, hacemos todo lo posible para que usted pueda concentrarse en lo más importante:** su éxito.

/// Asesoramiento y desarrollo de proyectos detallados

/// Financiación y seguro

/// Formación y puesta en servicio

/// Mantenimiento y servicio

/// Piezas de recambio originales

/// Actualización y software

/// Compraventa de máquinas usadas

### QXD 250 – RESUMEN DE LAS VENTAJAS MÁS IMPORTANTES:

#### /// MAYOR VELOCIDAD

Reducción del tiempo de erosión hasta un 30 %.  
Gran precisión y calidad homogéneas de las superficies.  
**De esta manera sacará ventaja a la competencia.**

#### /// MAYOR AFILADO

Superficies con una rugosidad de hasta 0,1  $\mu$ Ra.  
**Para que afile su perfil a escala mundial.**

#### /// MAYOR FLEXIBILIDAD

Para herramientas hasta 320 mm de diámetro y 250 mm de longitud.  
**Satisface prácticamente todas las necesidades.**

