

Reisopack[®]

Precintadora
Semi-automática

REISOTAPE M



Packaging solutions

Sistema de precintado de cajas de alta producción

Precintadora semi-automática con bandas de arrastre laterales.

- Guías laterales que sujetan la caja, permitiendo más autonomía al operario.
- Dispone de botón que regula la presión de las guías sobre la caja.
- Dispone de equipo neumático para la subida y bajada de la cabecera superior (sólo modelo Reisotape A).
- Las cuchillas para el corte del precinto están protegidas por un dispositivo de muelle.
- Dispone de un regulador de presión de aire para adecuarse al grosor del cartón de las cajas a precintar (sólo modelo Reisotape A).
- Posibilidad de usar precinto impreso con el logotipo de la empresa.
- Altura de la mesa regulable.
- Dispone de un pulsador de parada de emergencia sobre la mesa.



La máquina se puede suministrar con uno o dos cabezales.

REISOTAPE M

Precintadora Semi-automática



El modelo Reisotape M es de regulación manual para series de cajas de igual medida.
El modelo Reisotape A se regula automáticamente para precintar cajas de dimensiones variadas.

OPCIONES:

- Marcador ink jet compacto.
- Cinta transportadora.
- Colocación de ruedas para facilitar el transporte.
- Cabezal para precinto de 75 mm.

La máquina precinta simultáneamente la parte superior e inferior de la caja.

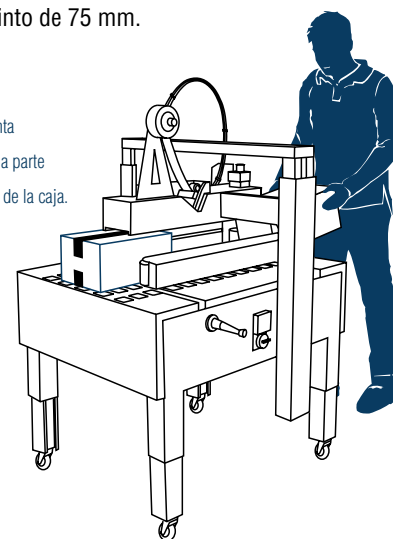

CARACTERÍSTICAS GENERALES

VOLTAJE REQUERIDO: 230 / 400 V - 50 Hz 3 Ph.

PRODUCCIÓN APROX.: 800 cajas / hora.

DIMENSIONES DE LA MÁQUINA: 1275 X 1390 X 740 mm.

PESO: 155'5 Kg.

ESPECIFICACIONES TÉCNICAS

VELOCIDAD DE CORREAS: 22 metros / minuto.

TAMAÑO MAX. PAQUETE: 50 X 50 cm.

ALTURA: 550 mm. máximo.

ANCHO/GROSOR CINTA: 50 mm.

Edición 01/04 - El fabricante se reserva el derecho de introducir modificaciones sin previo aviso

Reisopack s.l.

Polígono Industrial "Z"
C/ De la Prensa, 3
08150 Parets del Vallès (Spain)

Tel. 902 153 448 - Fax 935 624 186
http://www.reisopack.com
E-mail: reiso@reisopack.com

Servicio atención al cliente: 902 153 448