

Reisopack®

Flejadora
Automatica lateral con lanza telescopica

2100

Strapping technologies

**El flejado vertical
de palets con garantia
de fiabilidad**



Flejadora Automática lateral con lanza telescópica

Maquina automática para el flejado de palets de altas prestaciones, muy rápida, máxima fiabilidad.

- Fabricación y tecnología propias utilizando componentes europeos de 1ª calidad.
- Cabezal de aluminio, rodillos de tensión templados para una mayor duración de la máquina.
- Tensión ajustable mediante sistema de pinza, permite conseguir gran tensión.
- Control electrónico de toda la operación de tensión, soldadura, corte y lanzamiento del fleje.
- Modelo diseñado para flejar los palets pasando el fleje por el interior de las maderas.
- Equipada con temporizador para el enfriamiento de la soldadura para mejorar la calidad del sellado.
- Preparada para integrar en líneas completamente automáticas.
- Normas de seguridad. Marca CE



OPCIONES:

- Disponibile en multitud de medidas diferentes de arco, desde 1000 mm., hasta 3000 mm. Tanto en anchura como en altura.
- Doble depósito para arcos grandes.
- Desplazamiento de la máquina para ir a buscar al palet.
- Disponibile para fleje de polipropileno o poliéster.

Flejadora Automática lateral con lanza telescópica



Detalle de la lanza telescópica que pasa entre las maderas del palet para sujetar perfectamente la carga.

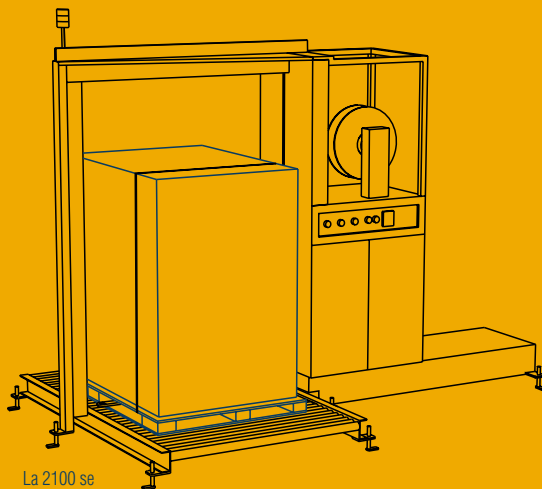

La 2100 se puede integrar fácilmente en líneas completamente automáticas.

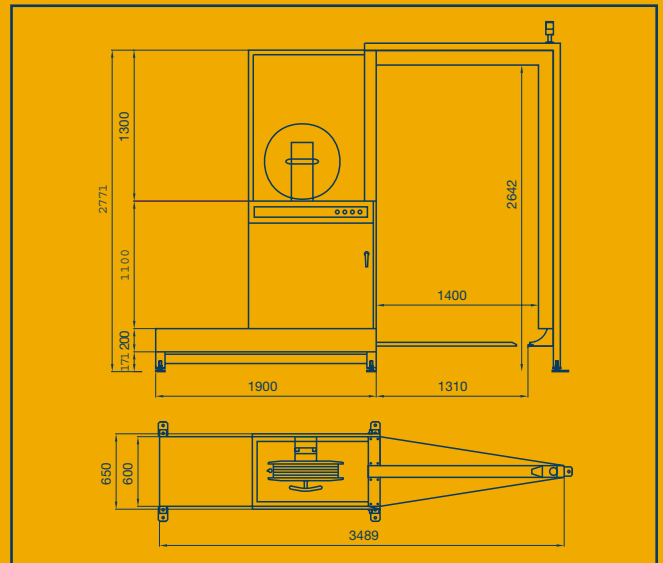

CARACTERÍSTICAS GENERALES

VOLTAJE REQUERIDO: 220 V / 380 V · 50 / 60 Hz. Trifásica.

CONSUMO: 1 Kw.

PRODUCCION APROX: 80 palets / hora.

DIMENSIONES DE LA MÁQUINA EMBALADA: 1 bulto (200 Kg.).

210 X 70 X 240 cm.

ESPECIFICACIONES TÉCNICAS

ANCHO DEL FLEJE: 12-15,5 mm.

GROSOR DEL FLEJE: 0,70-0,85 mm.

SOLDADURA: Mediante resistencia eléctrica.

Temperatura de soldadura y tiempo de enfriamiento regulables.

Edición 01/04. El fabricante se reserva el derecho de introducir modificaciones sin previo aviso

Reisopack s.l.

Polígono Industrial "Z"
C/ De la Prensa, 3
08150 Parets del Vallès (Spain)

Tel. 902 153 448 - Fax 935 624 186
<http://www.reisopack.com>
E-mail: reiso@reisopack.com