

**La flejadora  
para integrar en líneas  
automáticas**



**Flejadora  
Automática de soldadura lateral**

### 2000

## Flejadora Automática de soldadura lateral

**Máquina automática de altas prestaciones, muy rápida, máxima fiabilidad incluso trabajando con fleje de 6 mm.**

- Fabricación y tecnología propias utilizando componentes europeos de 1ª calidad.
- Cabezal de aluminio, rodillos de tensión templados para una mayor duración de la máquina.
- Tensión ajustable mediante sistema de pinza, permite conseguir gran tensión.
- Control electrónico de toda la operación de tensión, soldadura, corte y lanzamiento del fleje.
- Especialmente indicada para el flejado de paquetes más altos que anchos: molduras de madera, aluminio, cajas de embutido, etc.
- Equipada con temporizador para el enfriamiento de la soldadura para mejorar la calidad del sellado especialmente en paquetes duros, (madera, hierro, etc...).
- Ligera y cómoda de trasladar, equipada con ruedas giratorias con freno.

#### OPCIONES:

- Disponibile en multitud de medidas diferentes de arco, desde 650 mm. hasta 2500 mm., tanto en anchura como en altura.
- Cuadro eléctrico preparado para integrar en líneas automáticas.
- Versión monofásica a 220 v.



Detalle del cabezal de aluminio, rodillos de tensión templados para una mayor duración de la máquina.

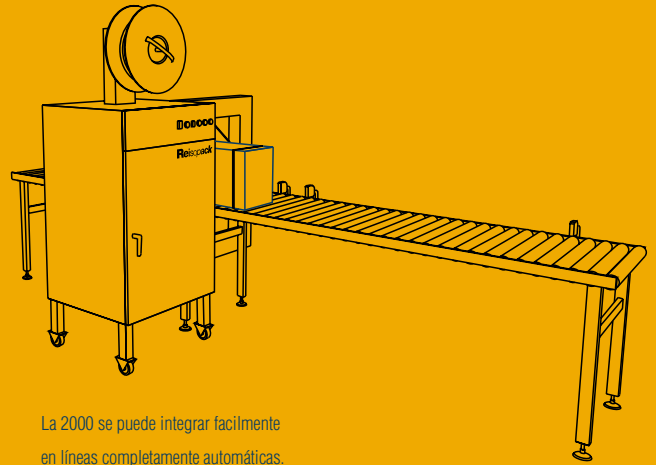

La 2000 se puede integrar fácilmente en líneas completamente automáticas.

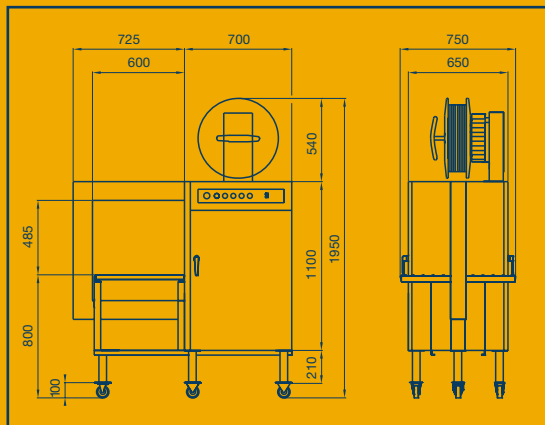

#### CARACTERÍSTICAS GENERALES

**VOLT. REQUERIDO:** 220 V / 380 V - 50 / 60 Hz. Trifásica.

**CONSUMO:** 1 Kw.

**PRODUCCIÓN APROX.:** 30 flejadas / minuto.

**DIMENSIONES DE LA MÁQUINA EMBALADA:** 1 bulto (250 Kg.).

155 X 80 X 201 cm. (Arco estándar 650 X 400 mm.).

#### ESPECIFICACIONES TÉCNICAS

**ANCHO DEL FLEJE:** 6-8-12-15,5 mm.

**GROSOR DEL FLEJE:** 0,50-0,85 mm.

**SOLDADURA:** Mediante resistencia eléctrica.

Temperatura de soldadura y tiempo de enfriamiento regulables.

Edición 01/04. El fabricante se reserva el derecho de introducir modificaciones sin previo aviso

Reisopack s.l.

Polígono Industrial "Z"  
C/ De la Prensa, 3  
08150 Parets del Vallès (Spain)

Tel. 902 153 448 - Fax 935 624 186  
http://www.reisopack.com  
E-mail: reiso@reisopack.com

Servicio atención al cliente: 902 153 448