

Reisopack[®]

Strapping technologies

**La solución ideal
para el flejado
horizontal de palets**



**Flejadora
Semi-Automática horizontal**

2800



2800

Flejadora Semi-Automática horizontal

Máquina de fácil manejo. Se desplaza hacia el palet evitando mover la carga antes del flejado. Batería opcional.

- Fabricación y tecnología propias utilizando componentes europeos de 1ª calidad.
- Cabezal de aluminio y rodillos de tensión templados para una mayor duración de la máquina.
- Tensión ajustable mediante embrague electromagnético. Consigue la máxima tensión de flejado sin esfuerzo físico.
- Doble sistema de alimentación eléctrica: a la red y con baterías.
- Altura de flejado ajustable manualmente sin esfuerzo. Permite flejar desde 17 cm. del suelo hasta 2 metros.
- Facilita la colocación de las cantoneras al mismo tiempo que se realiza la primera flejada.
- Más de 300 máquinas vendidas principalmente en el sector hortofrutícola desde 1994.

La máquina se desplaza hacia el palet evitando mover la carga antes del flejado.



Este sencillo sistema, facilita la colocación de las cantoneras al mismo tiempo que se realiza la primera flejada.

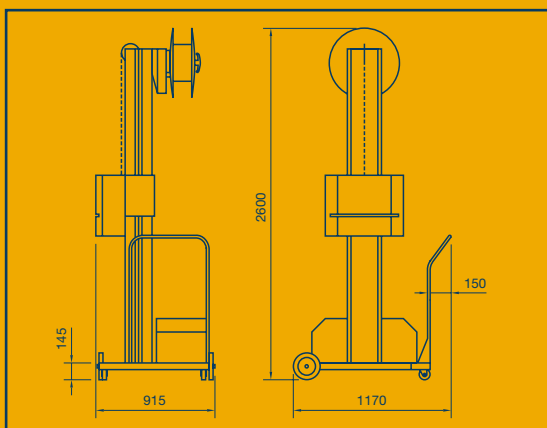

CARACTERÍSTICAS GENERALES

- VOLT. REQUERIDO: 220 V / 240 V - 50 / 60 Hz. Monofásica.
- CONSUMO: 1 Kw. PRODUCCIÓN APROX.: 20-30 palets / hora.
- AUTONOMÍA APROX. BATERÍA: 600 flejadas.
- DIMENSIONES DE LA MÁQUINA EMBALADA: 2 bultos (350 Kg.). 1100 X 1100 X 840 mm. / 2450 X 780 X 650 mm.

ESPECIFICACIONES TÉCNICAS

- ANCHO DEL FLEJE: 6-8-12-16 mm. (debe ser ajustado en fábrica).
- GROSOR DEL FLEJE: 0,50-0,85 mm.
- SOLDADURA: Mediante resistencia eléctrica.
- Temperatura de soldadura y tiempo de enfriamiento ajustables.
- OPCIONES: Batería con cargador incorporado.

Edición 01/04. El fabricante se reserva el derecho de introducir modificaciones sin previo aviso

Reisopack s.l.

Polígono Industrial "Z"
C/ De la Prensa, 3
08150 Parets del Vallès (Spain)

Tel. 902 153 448 - Fax 935 624 186
<http://www.reisopack.com>
E-mail: reiso@reisopack.com

Servicio atención al cliente: 902 153 448