

AT 1950

La flejadora para
fleje de 5 mm



Flejadora
Automática de mesa

1950

AT 1950

Flejadora Automática de mesa

Máquina flejadora automática de alta velocidad y máxima eficiencia para fleje de 5 mm.



Panel multiposición y regulación electrónica de la tensión

OPCIONES:

- Disponible en multitud de medidas de arco.
- Enhebrado automático.
- Sistema eyector de fleje residual al agotar la bobina.

- Regulación electrónica de la tensión.
- Arco estándar de 650x500 mm (otras medidas opcionales)
- Interruptor de inicio de ciclo automático por proximidad al ubicar el paquete en la mesa.
- Mesa equipada con bisagras para ofrecer un fácil acceso al cabezal.
- Diseño compacto y panel multiposición.
- Eyector de fleje en flejadas en vacío y puesta a punto automática para nuevo inicio de ciclo.
- Ligera y cómoda de trasladar al estar equipada con ruedas giratorias.



La versión opcional con la función de enhebrado automático permite realizar la puesta a punto de la máquina de forma fácil y con sólo pulsar un botón.

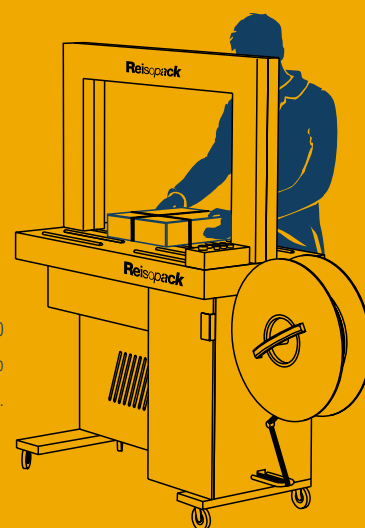

La AT 1950 permite un flejado rápido y fiable.

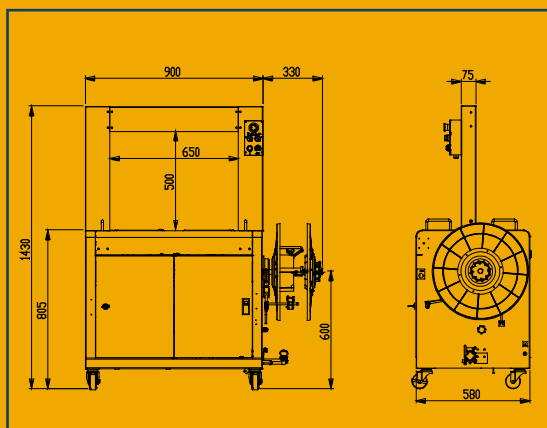

CARACTERÍSTICAS GENERALES

VOLT. REQUERIDO: 220 V / 230 V - 50 / 60 Hz. Monofásica.

CONSUMO: 0,68 Kw.

PRODUCCIÓN APROX.: 35 flejadas / minuto.

DIMENSIONES DE LA MÁQUINA: 1230 X 580 X 1430 mm. (195 Kg)

ALTURA DE LA MESA: 805 mm.

ESPECIFICACIONES TÉCNICAS

ANCHO DEL FLEJE: 5 mm.

RANGO DE TENSIÓN: 3~30 Kgs.

SOLDADURA: Mediante resistencia eléctrica.

Temperatura de soldadura y tiempo de enfriamiento regulables.

DIÁMETRO INTERNO DE LA BOBINA: 200 mm.

Edición 12/14. El fabricante se reserva el derecho de introducir modificaciones sin previo aviso

Reisopack s.l.

Polígono Industrial "Z"
C/ De la Prensa, 3
08150 Parets del Vallès (Spain)

Tel. 935 735 340 - Fax 935 624 186
<http://www.reisopack.com>
E-mail: reiso@reisopack.com

Servicio atención al cliente: 935 735 340