

EcoPLAT

BANDEROLEUSES SEMI-AUTOMATIQUES A PLATEAU TOURNANT
MESA GIRATORIA PARA EMBALAJE CON FILM ESTIRABLE



AETNA GROUP

AETNA GROUP, leader dans le secteur du packaging spécialisé en solutions de fin de ligne, produit et commercialise au niveau mondial une large gamme constituée de : banderoleuses semi-automatiques avec smart technology, machines automatiques d'avant-garde, fardeleuses industrielles, machines d'emballage avec film thermorétractable et machines de suremballages carton, solutions de conditionnement sur mesure. Le Groupe compte plus de 500 employés dont 90 techniciens dans le service après-vente et il réalise un chiffre d'affaire annuel de 100 milliards d'euro. Les établissements de production pour les six marques commerciales sont au nombre de six : ROBOPAC, ROBOPAC SISTEMI, DIMAC, PRASMATIC, IMSB et ROTAC, avec un réseau de plus de 450 agents et distributeurs et 7 filiales présentes en France, au Royaume Uni, en Allemagne, en Espagne, aux États-Unis, en Russie et en Chine. Avec plus de 150 000 machines vendues et installées dans le monde entier, AETNA GROUP est à même d'offrir une très large gamme de solutions et de services répondant aux exigences les plus diverses dans le secteur du packaging.

AETNA GROUP, líder en el sector del envasado, especializado en soluciones de final de línea, fabrica y comercializa en todo el mundo una amplia gama que comprende: máquinas envoledoras semiautomáticas con "smart technology", máquinas automáticas a la vanguardia, enfardadoras industriales, empaquetadoras con película plástica termorretráctil y encartonadoras, soluciones de empaquetado a medida. El grupo cuenta con más de 500 colaboradores de los cuales 90 son técnicos del servicio posventa, y tiene una facturación anual de superior a los 100 mil. de Euros. El grupo dispone de seis plantas de producción para las seis marcas comerciales: ROBOPAC, ROBOPAC SISTEMI, DIMAC, PRASMATIC, IMSB y ROTAC, con una red de más de 450 agentes y distribuidores y 7 filiales presentes en Francia, Reino Unido, Alemania, España, EE.UU., Rusia y China. Con más de 150.000 máquinas vendidas e instaladas en todo el mundo, AETNA GROUP ofrece una vasta gama de soluciones y servicios para las exigencias más variopintas del sector del envasado.



Dans le secteur de l'emballage la production de ROBOPAC propose les modèles de machines suivantes:

En el campo del embalaje, la gama de productos de ROBOPAC se basa en los siguientes tipos de máquinas:



ROBOT
Robot autonome
Robot autónomo



ROTOPLAT
Banderoleuses a
table tournante
Máquinas envoledoras

ROBOPAC

Robopac, fondée en 1982, est un leader mondial dans la technologie de l'enroulement avec film extensible, avec une production de 7.000 machines/an dont 70% sont exportées dans les principaux marchés internationaux. L'entreprise a développé six technologies : robots, plateaux et bras tournants pour la stabilisation des charges palettisées moyennant film extensible (core business), machines d'emballage avec film extensible pour produits de forme allongée, machines pour l'application de film thermorétractable et rubaneuses. Grâce à un réseau de distribution capillaire et aux centres d'assistance technique et aux services de pièces de rechange présents dans toutes les filiales étrangères, Robopac garantit un service après-vente très efficace et résolutif à un niveau mondial.

Robopac, fundada en 1982, es líder mundial en la tecnología de envoltura con film estirable, con una producción de más de 7.000 máquinas al año, de las cuales exporta el 70% hacia los principales mercados internacionales. Son seis las tecnologías desarrolladas por la empresa: robot, mesas y brazos giratorios para la estabilización de cargas paletizadas mediante film estirable (actividad principal), envolvedoras horizontales con film estirable para productos de forma alargada, máquinas para aplicación de film termorretráctil y máquinas de encintar. Gracias a una red de distribución capilar y a los centros de asistencia técnica y servicio de repuestos presentes en las filiales extranjeras, Robopac asegura un servicio de posventa rápido y resolutivo a nivel mundial.



ORBIT

Banderoleuses horizontales
Envolvedora horizontal



SPIROR

Banderoleuses horizontales
Envolvedora horizontal



ATHENA

Ensacheuse automatique
Envasadora automática



STARTAPE

Fermeuses de caisses
Precintadoras

La certification ISO 9001, obtenue et conservée depuis 1997, a représenté non seulement un résultat prestigieux mais a surtout encouragé l'entreprise à redoubler d'efforts pour améliorer sans cesse ses performances.

La certificación ISO 9001, obtenida ya en 1997 y que desde entonces ha sido continuamente renovada, ha supuesto no sólo alcanzar un objetivo de prestigio, pues también y sobre todo ha reforzado el compromiso de la empresa en la mejora continua de las propias capacidades.



UNI EN ISO
9001:2008

EcoPLAT BASE, FRD

L'ECOPLAT est disponible en deux versions, Base et FRD. La version Base est équipée d'un pupitre de commande avec boutons poussoirs, tandis que la version FRD est équipée d'un pupitre de commande avec display à LED et un JOG.

ECOPLAT está disponible en dos versiones, Basic y FRD. La versión Base está equipada con el panel electromecánico con botones, mientras que la versión FRD tiene un panel con los parámetros de visualización y de interruptor LED de JOG.





EcoPLAT BASE

DESCRIPTION PARAMETRES / DESCRIPCIÓN PARÁMETROS

SÉLECTEUR TOURS HAUTS-BAS /
GIROS EN LA BASE Y EN LA BASE SUPERIOR
TOURS DE RENFORT / GIROS DE REFUERZO
VITESSE MONTÉE-DESCENTE DU CHARIOT /
VELOCIDAD SUBIDA-BAJADA CARRO
VITESSE DE ROTATION DU PLATEAU / VELOCIDAD PLATO



EcoPLAT FRD

DESCRIPTION PARAMETRES / DESCRIPCIÓN PARÁMETROS

CYCLE MONTÉE - DESCENTE / CICLOS SUBIDA-BAJADA
CYCLE MONTÉE SEULE ET-OU DESCENTE SEULE /
CICLO SOLO SUBIDA Y-0 SOLO BAJADA
CYCLE MANUEL / CICLO MANUAL
CYCLE ECO (CYCLE MEMORISABLE) /
CICLO ECO (REGISTRO DE CICLO)
TOURS HAUTS / GIROS EN LA BASE SUPERIOR
TOURS BAS / GIROS EN LA BASE
CYCLE MANUEL AVEC TOURS DE RENFORT /
MANUAL CARRO Y GIROS DE REFUERZO
VITESSE DE ROTATION DU PLATEAU / VELOCIDAD PLATO
VITESSE MONTÉE - DESCENTE CHARIOT /
VELOCIDAD SUBIDA-BAJADA CARRO



CHARIOT FRD

Chariot avec frein mécanique, allongement constant du film indépendamment du diamètre de la bobine. Dispositif d'accouplement /désaccouplement rapide du frein pour faciliter l'accrochage du film à la base de la palette. Le frein agit sur le cylindre de caoutchouc pour permettre de régler la tension de banderolage.

CARRO FRD

Carro con freno mecánico en rodillos de retorno: alargamientos constantes del film independientemente del diámetro de la bobina. Dispositivo de conexión / desconexión rápida del freno para facilitar el enganche del film en la base del bancal. El freno actúa en el rodillo de goma a fin de permitir la regulación de la tensión de empaquetado.

POURQUOI 'ECOPLAT? POR QUÉ 'ECOPLAT?

- 👍 STABILISATION DE PALETTES / ESTABILIZACIÓN DE PALETAS
- 👍 PETIT INVESTISSEMENT DE GRANDES ECONOMIES /
PEQUEÑA INVERSIÓN DE AHORROS GRANDES
- 👍 FACILE D'UTILISATION / FÁCIL 'DE USO



CARACTERISTIQUES MACHINE / CARACTERÍSTICAS MÁQUINA

MACHINE / MÁQUINA	BASE FRD	FRD
Diamètre plateau / <i>Diámetro plato</i> (mm)	1500	1500
Charge maximum sur plateau / <i>Capacidad plato</i> (kg)	1200	2000
Hauteur max. de banderolage / <i>Altura mastil</i> (mm)	2200	2200
Chariot avec frein mécanique FRD / <i>Carro con freno mecánico FRD</i>	STD	STD
Réglage vitesse plateau / <i>Velocidad de rotación variable</i> (rpm)	4÷10	4÷10
Réglage vitesse chariot / <i>Velocidad carro variable</i> (m/min)	1,4÷4	1,4÷4
Alimentation / <i>Alimentación</i>	230 V 1 PH (±20%) 50/60Hz	
Puissance installée / <i>Potencia instalada</i> (kW)	0,55	0,55
Panneau de contrôle avec JOG / <i>Panel de control con JOG</i>	/	STD
Cellule photoélectrique hauteur charge / <i>Fotocélula de lectura de la altura de la carga</i>	STD	STD
Introduction des fourches avant et arrière / <i>Introducción de horquilla anterior y posterior</i>	STD	STD

CARACTÉRISTIQUES BOBINE / CARACTERÍSTICAS BOBINA

Diamètre externe max / <i>Diámetro exterior máx.</i> (mm)	300	300
Diamètre interne / <i>Diámetro interior</i> (mm)	76	76
Epaisseur film / <i>Espesor film</i> (µm)	17-35	17-35
Hauteur bobine film / <i>Altura bobina film</i> (mm)	500	500
Poids max / <i>Peso máx.</i> (Kg)	20	20

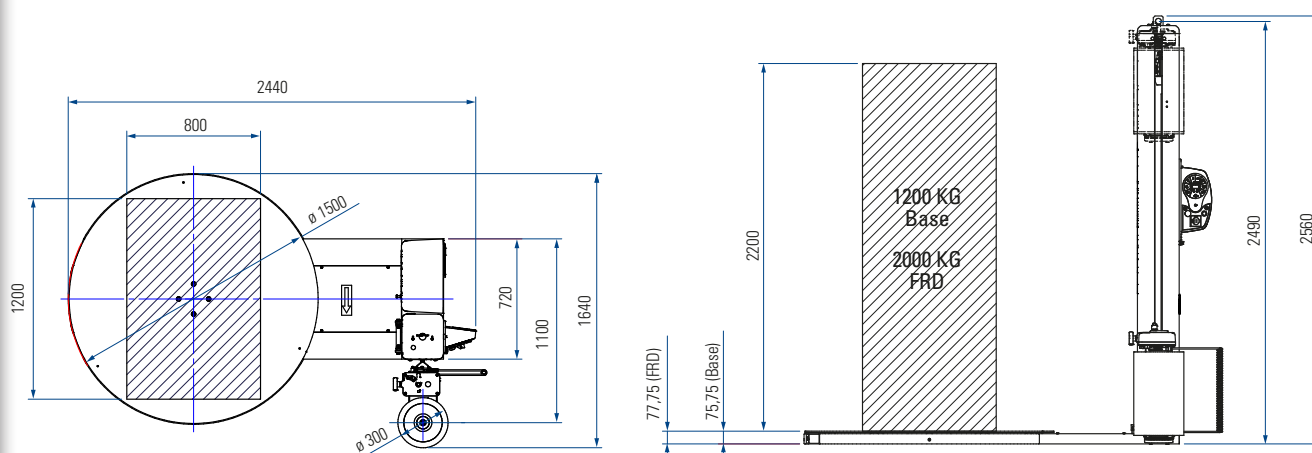

ROBOPAC S.P.A.

Via Fabrizio da Montebello, 81
47892 Acquaviva Gualdicciolo - Repubblica di San Marino
tel. (+378) 0549 910511 - fax (+378) 0549 908549 / 905946
robopac@aetnagroup.com

AETNA GROUP S.P.A. - ROBOPAC SISTEMI

SP. Marecchia, 59 - 47826 Villa Verucchio - Rimini - Italy
tel. (+39) 0541 673411 / 678084 - fax (+39) 0541 679576
ropobacsistemi@aetnagroup.com

AETNA GROUP S.P.A. - DIMAC

Via Rinascita, 25 - 40064 Ozzano Emilia - Bologna - Italy
tel. (+39) 051 791611 - fax (+39) 051 6511013
dimac@aetnagroup.com

PRASMATIC S.R.L.

Via J. Barozzi 8 - Località Monteveglio
40053 Valsamoggia - Bologna - Italy
tel. (+39) 051 960302 - fax (+39) 051 960579
info@prasmatic.com

AETNA GROUP UK LTD

Packaging Heights
Highfield Road - Oakley - Bedford MK43 7TA - England
phone (+44) 0 1234 825050 - fax (+44) 0 1234 827070
sales@aetna.co.uk

AETNA GROUP FRANCE S.a.r.l.

4, Avenue de l'Europe - 69150 Décines - France
tél. (+33) 0472 145401 - fax (+33) 0472 145419
commercial@aetnafr.aetnagroup.com

AETNA GROUP DEUTSCHLAND GmbH.

Liebigstr. 6 - 71229 Leonberg-Höfingen - Germany
tel. (+49) 0 7152 33 111 30 - fax (+49) 0 7152 33 111 40
info@aetna-deutschland.de

AETNA GROUP U.S.A. Inc.

2475B Satellite Blvd. - Duluth - GA 30096-5805 - USA
phone (+1) 678 473 7869 - toll free 866 713 7286 - fax (+1) 678 473 1025
aetnagroup@aetnagroupusa.com

AETNA GROUP VOSTOK OOO

129329 Moscow - Otradnaya str. 2B - building 7 office 1
phone (+7) 495 6443355 - fax (+7) 495 6443356
info@aetnagroupvostok.ru

AETNA GROUP SHANGHAI Co., Ltd

No. 877, Jin Liu Road, Jinshan industry district
201506, Shanghai - China
phone (reception) (+86) 021 62665966 - fax (+86) 021 62665900
infochina@aetnagroup.com

www.robopac.com



AETNAGROUP 
innovation driven by values

www.aetnagroup.com

Youtube:

