

Limpieza de Calzado

ACERCA DE LAS SOLUCIONES DE LIMPIEZA DE CALZADO DE NIEROS®

Las máquinas de limpieza de calzado NIEROS® garantizan una limpieza rápida y eficaz del calzado, tanto a la entrada como a la salida de la zona de producción. Ser altamente eficiente, fácil de usar, rápido de proceder y rentable es un activo valioso para cada negocio en busca de estándares de higiene impecables.

CARACTERÍSTICAS

- Cepillos fáciles de cambiar, sin necesidad de herramientas
- Dosificación automática del desinfectante
- Diseño higiénico con superficie lisa
- Altura ajustable

■ Lavasuelas DR

- El lavasuelas DR de NIEROS® es una solución perfecta para todas las áreas de producción donde el calzado limpio es de la mayor importancia y donde una cantidad considerable de personal ingresa y sale de manera continua. Su línea de limpieza generada automáticamente permite una desinfección rápida, fácil y eficiente del calzado

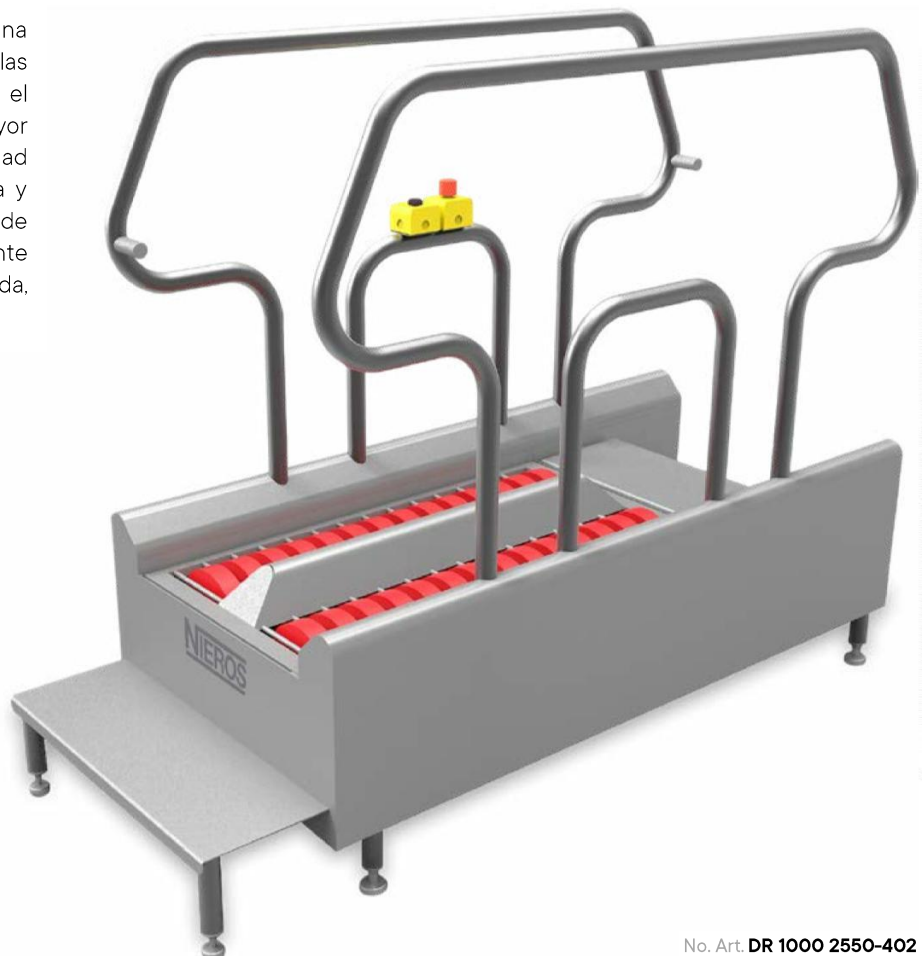

Pasamanos desmontable

■ Lavabotas DR 1400 B 6 y 1800 H 6



No. Art. DR 1400 B 6 2550-412

- Los lavabotas DR 1400 B 6 y DR 1800 H 6 NIEROS® son una solución perfecta para todas las áreas de producción donde el calzado limpio es de suma y mayor importancia. Adecuado para botas de trabajo altas y bajas, según el modelo elegido. Su línea de limpieza generada automáticamente garantiza una limpieza rápida, fácil y eficiente del calzado, ya sea al entrar o salir del área de producción.

ESPECIFICACIONES DEL PRODUCTO

- Dos cepillos horizontales para limpiar las suelas
- Cuatro cepillos laterales para limpiar ambos lados de las botas



Pasamanos extraíble

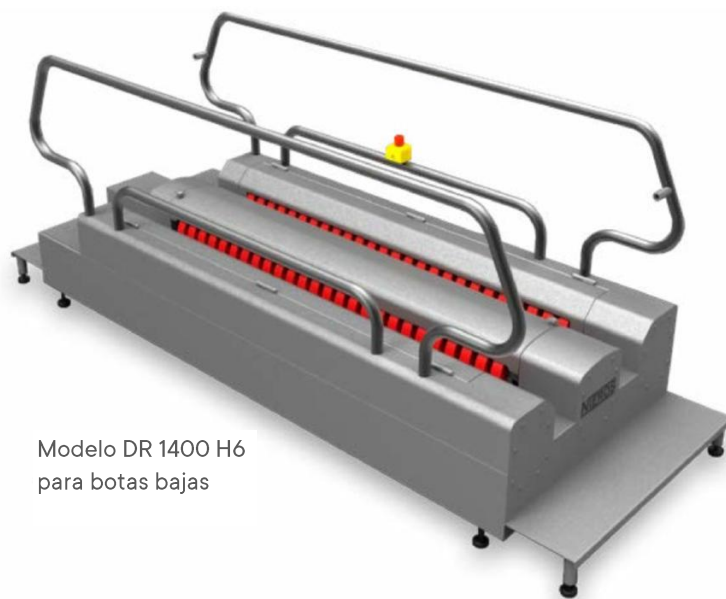

Modelo DR 1400 H 6 para botas bajas

No. Art. DR 1400 H 6 2550-413

MODELOS Y OPCIONES

- Modelo DR 1400 B 6:
Adecuado para botas altas
- Modelo DR 1800 H 6:
Adecuado para botas bajas

Modelo de producto	DR 1400 B 6	1800 H 6
Medidas L. x An. x Al.	2610 x 1000 x 1250 mm	3010 x 1000 x 1250 mm
Cepillos horizontales	Ø 190 x 1480 mm	Ø 190 x 1800 mm
Cepillos verticales	Ø 220 x 1385 mm	Ø 145 x 1800 mm
Conexión de tensión	3 x 400 V, 50 Hz	3 x 400 V, 50 Hz
Alimentación	1.1 kW	1.1 kW
Conexión de agua	R 3/4"	R 3/4"
Salida de agua	DN 50	DN 50
No. Art.	2550-412	2550-413